



human touch®

[humantouch.com](http://humantouch.com)

855.794.5660

©2024 Human Touch®, LLC. Patents and intellectual property rights enforced.

No medical claims are warranted or implied by the use of this product.

Human Touch is a trademark of Human Touch®, LLC. Sound by JBL and related logos are registered marks of HARMAN International Industries, Inc. and used under license.

HT-SuperNovo X-NA-A1

Register your product **ONLINE** Today

[www.humantouch.com/register](http://www.humantouch.com/register)

human touch®  
**SUPER  
NOVO X**

HUMAN TOUCH®  
**SUPER NOVO X**  
MASSAGE CHAIR

ENG

use & care manual

FRC

mode d'emploi et d'entretien

ESN

manual de uso y cuidado



 human touch®  
Your best. Every day.™

**use & care manual**

Register your product **ONLINE** Today

[www.humantouch.com/register](http://www.humantouch.com/register)



For **more than four decades**, Human Touch® has established itself as an industry leader that is changing the lives of its customers with products and services that help them **feel, perform, and live their best**. Developed in cooperation with the medical community and industry experts, we deliver products that blend patented technology, craftsmanship and intelligent ergonomics with superior design to enable therapeutic relief for everyone.

Our industry-leading massage chairs, Perfect Chair® recliners and evolving set of innovative solutions share attributes in their ease-of-use, attention to performance and quality, and design to adapt to most any lifestyle. These attributes are highly valued by our customers and garner broad industry award and recognition. As a result, Human Touch empowers people to enjoy greater health and vitality in their professions, pursuits and everyday lives. And with a population increasingly aware of the benefits of wellness, Human Touch extends its brand leadership and available **solutions for the benefit of everyone**.

[humantouch.com](http://humantouch.com)

*Proudly endorsed by:*



---

Register your product at [www.humantouch.com](http://www.humantouch.com) to ensure your product is in our system to simplify the warranty process should you ever need it.

---

# HUMAN TOUCH® **SUPER NOVO X** MASSAGE CHAIR

This is not a dream.  
This is you **reaching your peak**.  
Your mind at its sharpest.  
Your body rejuvenated.  
Your soul energized.  
This is the **Human Touch Ascent Series**.

The Super Novo X captivates with its unibody flex design, delivering dual multidimensional massage along the entire length of your spine and all the way down to your glutes. Experience a synchronized, four-hand massage in the Super Novo X's Horizon Rest position for maximum comfort and relaxation. Enjoy Meditation programs that combine a soothing soundtrack with your massage, helping you focus your breathing and achieve a relaxed state of being. The Yoga Studio programs use deep stretching and pressure to loosen and relieve pain from tight muscles.

Allow yourself to be fully immersed in the enveloping melody of your favorite music by connecting to the built-in, premium Sound by JBL via Bluetooth, or play one of eight calming built-in Sound Soothe nature tracks and feel the stress simply melt away from your body. Download the intuitive Human Touch App to your Android or iOS device and suddenly your phone becomes an elegant controller for the chair.

Just slide in to relax and recover in style with the Super Novo X's Teardrop Doors that pivot upward for easy entry—and exit, though you'll never want to.



---

**MORNING AND NIGHT, BOOKEND YOUR DAY WITH  
A HUMAN TOUCH ASCENT SERIES MASSAGE CHAIR  
AND UNLOCK YOUR FULL POTENTIAL.**

---

# keep it safe

## IMPORTANT SAFETY INSTRUCTIONS

When using an electrical appliance, basic precautions should always be followed, including the following:

### READ ALL INSTRUCTIONS BEFORE USING THIS APPLIANCE.

#### **DANGER:** To reduce the risk of electrical shock

Always unplug this product from the electrical outlet immediately after using and before cleaning.

#### **WARNING:** To reduce the risk of burns, fire, electric shock or injury to persons:

- Do not put hands or fingers near the massage mechanism or rollers while this product is running. Touching the mechanism can result in injury from the rollers squeezing together.
- If the supply cord is damaged, it must be replaced by the manufacturer or its service agent or a similarly qualified person in order to avoid a hazard.
- An appliance should never be left unattended when plugged in. Unplug from outlet when not in use, and before putting on or taking off parts.
- Do not operate under blanket or pillow. Excessive heating can occur and cause fire, electric shock, or injury to persons.
- Close supervision is necessary when this product is used by, on, or near children, invalids, or disabled persons. Keep children away from extended foot support (or other similar parts).
- Use this product only for its intended use as described in this manual. Do not use attachments not recommended by the manufacturer.
- Never operate this product if it has a damaged cord or plug, if it is not working properly, if it has been dropped or damaged, or dropped into water. Return this product to a service center for examination and repair.
- Do not carry this appliance by supply cord or use cord as a handle.
- Always keep the power cord away from heated surfaces.
- Never operate this product with the air openings blocked. Keep the air openings free of lint, hair, and the like.
- Never drop or insert any object into any opening.
- Do not use outdoors.
- Do not operate where aerosol (spray) products are being used or where oxygen is being administered.
- To disconnect, turn all controls to the OFF position, then remove plug from outlet.
- Do not massage any area of the body that is swollen, inflamed or covered with skin eruptions.
- Do not use on unexplained calf pain.
- Do not use this product when standing on a damp floor, or when any part of the body is in contact with plumbing or any similar ground.
- Connect this appliance to a properly grounded outlet only. See **GROUNDING INSTRUCTIONS**.
- Do not use this product if noise above normal sound is heard.
- Do not stand on or in appliance. Use only while seated.
- This appliance is not intended for use by persons (including children) with reduced physical, sensory or mental capabilities, or lack of experience and knowledge, unless they have been given supervision or instruction concerning use of the appliance by a person responsible for their safety. Children should be supervised to ensure that they do not play with the appliance.

### SAFETY PRECAUTIONS

- Comfortable clothing is recommended while using this product.
- This product was meant to be used in a relaxed position. Never force any body part into the backrest area while the rollers are moving.
- If you feel any abnormal discomfort during the operation of this product, turn off the power immediately and do not use the product. Consult your physician.
- Do not sit on the controller.
- Do not pull on the AC cord.
- When using this product after it has been in storage, check to see that the product is operating properly prior to use.
- Always confirm that there are no obstacles behind the product and that there is sufficient space to recline.

### SAVE THESE INSTRUCTIONS

**Do not attempt to repair this product yourself.**

This product is designed for personal in-home use. Commercial use will void warranty.

## Grounding Instructions:

This product must be grounded. If it should malfunction or breakdown, grounding provides a path of least resistance for electrical current to reduce the risk of electric shock. This product is equipped with a cord having an equipment grounding conductor and a grounding plug. The plug must be plugged into an appropriate outlet that is properly installed and grounded in accordance with all local codes and ordinances.

**!** **DANGER:** Improper connection of the equipment-grounding conductor can result in a risk of electronic shock. Check with a qualified electrician or serviceman if you are in doubt as to whether this product is properly grounded. Do not modify the plug provided with the product – if it will not fit the outlet, have a proper outlet installed by a qualified electrician.

This product is for use on a nominal 120 V circuit and has a ground plug that looks like the plug illustrated in Sketch A. Make sure that the product is connected to an outlet having the same configuration as the plug. No adapter should be used with this product.

### For all grounded cord-connected products:

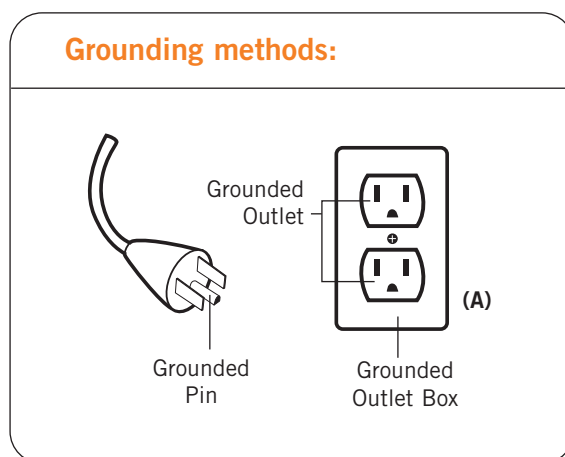

## Earthing:

This massage chair is a Level 1 electrical appliance. Make sure to use a three-prong power supply and to guarantee the grounded pin is fully inserted into a grounded outlet box to avoid electrical leakage, electrical shock, and other potential negative effects while in use.



This device complies with Part 15 of the FCC Rules. Operation is subject to the following two conditions: (1) This device may not cause harmful interference, and (2) this device must accept any interference received, including interference that may cause undesired operation.

**!** **WARNING:** This product is equipped with a thermal resetting protection device. This is an added safety feature to protect you and this product from overheating. If the product should suddenly stop and will not start, turn the main power switch, located on the back of the product, off and do not operate the product for at least 30 minutes. Failure to turn the product off may result in the product starting unexpectedly when the device cools.

# get ready

To set up your Super Novo X massage chair, prefer to the provided **Super Novo X Assembly Guide**.

To ensure a worry free experience with your Super Novo X, follow the suggestions below.

## CHOOSE A LOCATION

When deciding where to place your Super Novo X, consider the following:

- Place the unit on a flat surface, away from direct sunlight or any other direct heat source (to avoid fading).
- If you wish to place the unit on a hard surface, it is recommended that you place a piece of carpet or a soft mat underneath it to avoid damaging the floor (minimum 48" x 28").
- To accommodate the footrest when deployed, make sure the area in front of the chair is clear for at least 24".
- To ensure the chair does not hit the wall when reclining, make sure there is a 2" clearance behind it.

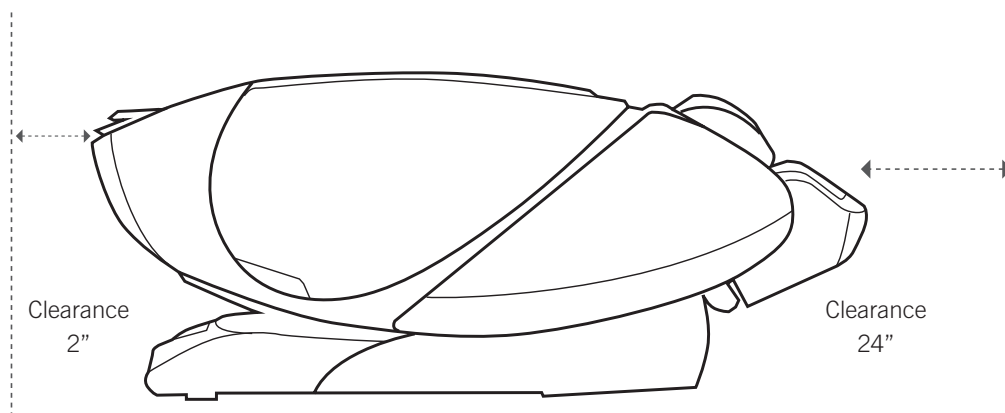

Your Super Novo X Assembly Guide provides step-by-step instructions on setting up your chair.

## MOVING THE CHAIR

**CAUTION:** To avoid injury to yourself and damage to the product, always use two or more people to move the chair.

**IMPORTANT:** When moving a fully assembled chair, you MUST remove the foot/calf massager.

1. Person 1, grasp the inside of the headrest, behind the shoulder air bags.
2. Person 1, push downward on the headrest to rotate the chair onto its mobility wheels.  
Person 2, assist by lifting the front of the chair.
3. Roll the chair to the desired location.
4. Gently lower the chair to the floor.

**WARNING:** Dropping the front of the chair to the floor may damage the chair and/or floor.

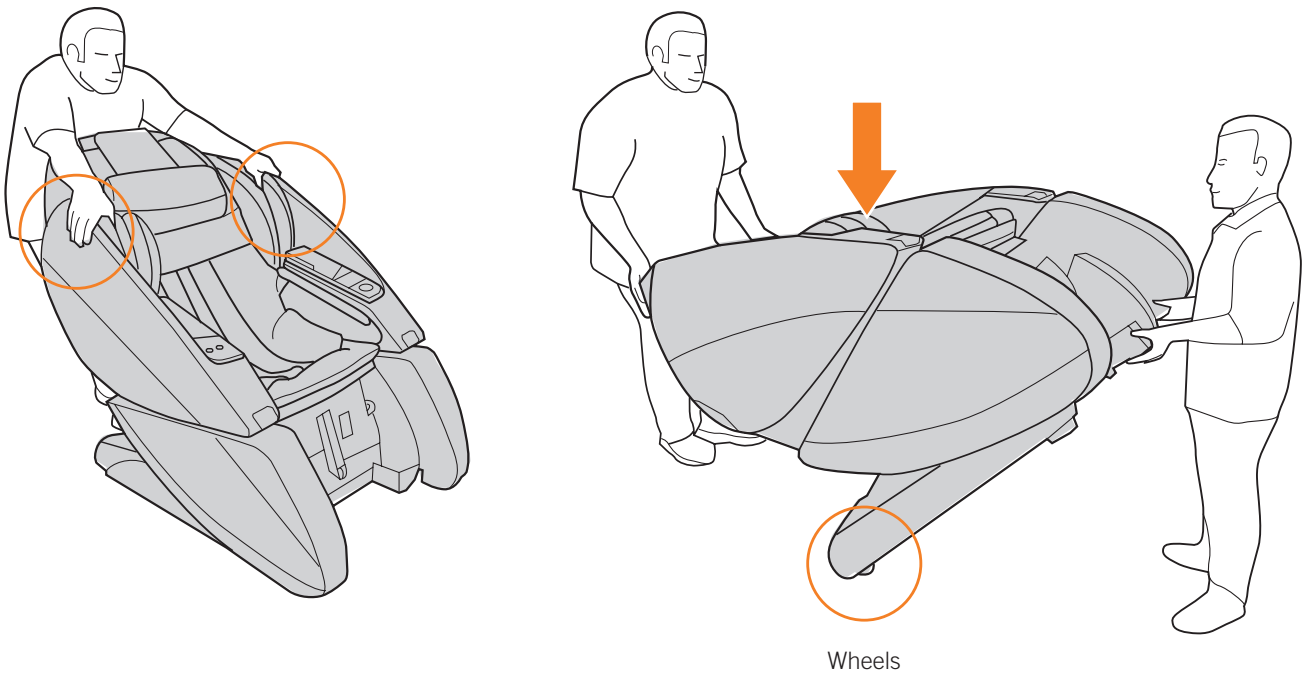



# get ready

## INSTALL BATTERIES IN THE BATTERY BACKUP SYSTEM

Your Super Novo X comes with a battery backup system, which enables you to incline the chair one time to exit the chair in the event of a power failure (**batteries not included**). You will need four (4), high-quality, 9V alkaline batteries to power the battery backup system.

### To install the batteries:

1. Lift up, or remove, the foot and calf massager.
2. Locate the access panel cover and remove.
3. Attach four (4) 9V batteries to the four (4) battery connectors.
4. Replace the access panel cover.
5. Gently lower, or reinstall, the foot/calf massager.

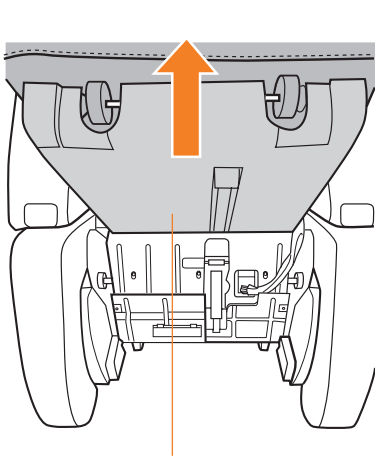

Foot and calf massager

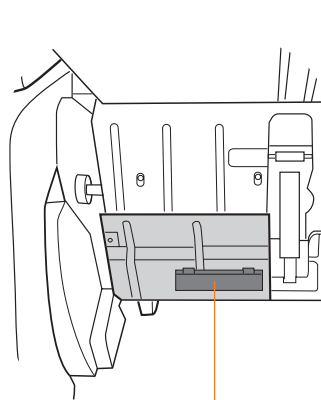

Panel cover

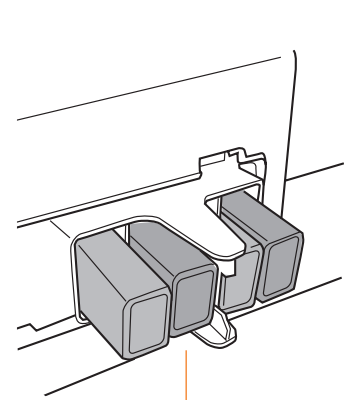

9V batteries

---

**IMPORTANT:** Replace the batteries after each battery backup use, or once a year if unused.

---

## PLUG IN THE CHAIR AND POWER IT ON

1. Plug the power cord into a grounded 120-volt outlet.
2. Turn the power switch on the rear of the chair to ON.

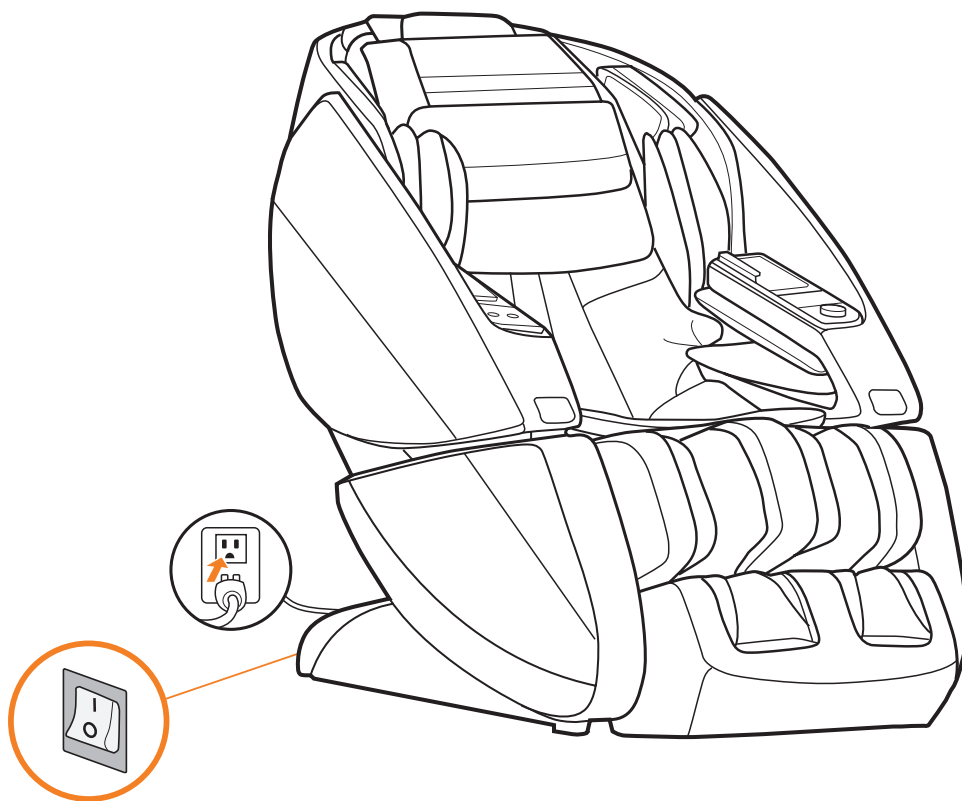

# get acquainted

## GETTING INTO THE CHAIR

Your Super Novo X features state-of-the-art Teardrop Doors. This feature allows you to easily take your place in the chair to enjoy a world-class massage and exit, feeling invigorated.

### To Open Teardrop Doors:

1. If the chair is asleep, double tap either door touch panel to wake up the chair. Touch panel LED will light blue.
2. Tap and hold the door touch panel for three (3) seconds until the blue LED starts to flash.
3. Release the touch panel.

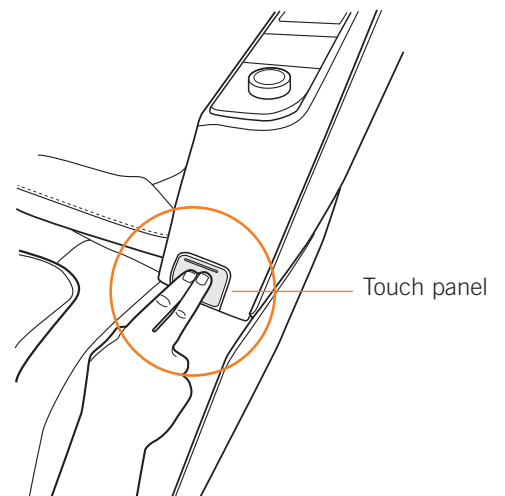
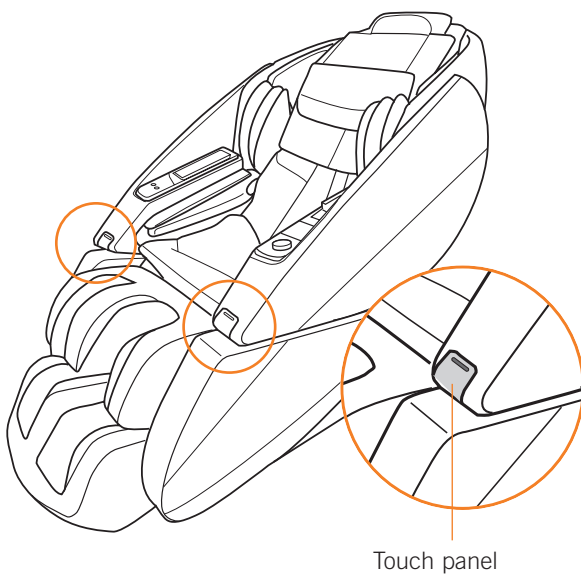

**NOTE:** Allow the door to open completely before entering the chair.

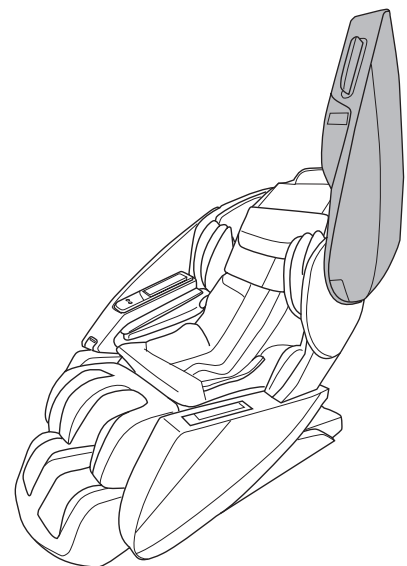

**To Close Teardrop Doors:**

When seated in chair, tap and hold the opposite door's touch panel until fully closed.

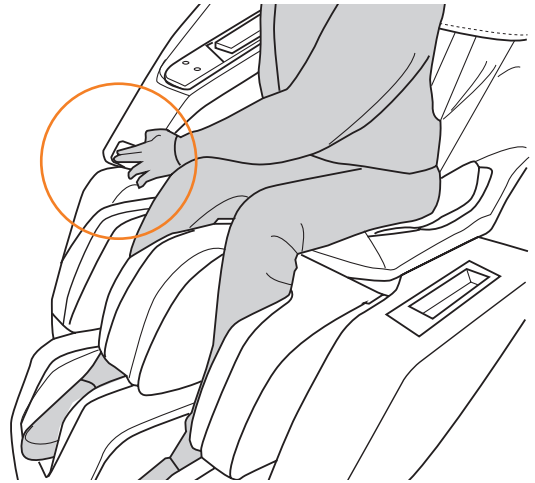
**Alternative Method:**

You can also use the handheld remote to open or close the Teardrop doors.

1. Use the navigation ring and center navigation ring button to select the DOOR icon on the MENU screen.
2. Select which door you would like to operate and the OPEN or CLOSE option, then press and hold the center navigation ring button to activate.

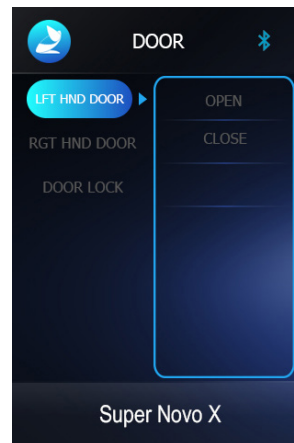
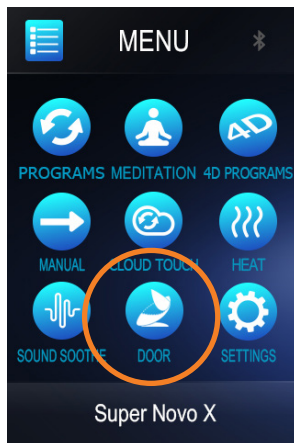

**WARNING:** Ensure all body parts, loose clothing, or other objects are removed from the path of the door.

**NOTE:** The doors open automatically but close manually. If you release the touch panel, or CLOSE button, the motion will stop.

**NOTE:** The doors are equipped with several safety sensors to prevent accidental entrapment. If the door motion is paused unexpectedly, please refer to the remote screen for additional information.

# get acquainted

## USING THE REMOTE CONTROL

The status screen displays during your massage, providing a quick reference for the following information. This handy display not only shows the current status for each of the settings, but allows you to configure the settings indicated below in orange. Use the up/down navigation buttons to toggle through the settings, use the right/left buttons to adjust them, then use the center navigation ring button to make your selection. **NOTE:** If a setting is grayed out, that setting is not adjustable during the current massage.

**MSG SPD** — In manual mode, the Kneading, Tap Touch, Percussion, or Knead & Percuss speed

**CLDINTSTY** — The Cloud Touch intensity (Cloud Touch must be active to set the intensity)

**UNDFSTPD** — The underfoot roller speed (rollers must be on to set the speed)

**WIDTH** — In manual mode, the Tap Touch, Percussion, or Shiatsu horizontal massage range

**INTSTY** — The back massage intensity (not configurable during Meditation programs)

The amount of time remaining in the current massage session

Illustrates the areas currently being massaged

The active massage program

Lights blue when Bluetooth is set to ON

Lights blue when chair is in ZeroG® position

The active robotic massage technique

Vertical massage range indicator:  
 ● - Full  
 ● - Zone  
 ● - Spot

Lights red if Heat is ON



**MENU** — Press to display the main menu. When a massage is active, press again to display the status screen.

**PROGRAMS** — Displays the PROGRAMS menu. When an auto program is active, press to toggle among the core auto programs. The active program displays at the top of the status screen.

**CLOUD** — When the status screen is displayed and Cloud Touch is active, press to toggle through intensity level adjustments. The selected intensity displays in the upper left-hand corner of the screen.

**BACK** — Press and hold to recline or incline the backrest.

**LEGS EXTEND** — Press and hold to extend the footrest.

**NOTE:** During auto programs, the chair automatically measures your legs and adjusts the program accordingly.

**POWER / PAUSE / RESTORE**

Press this button:

- To power on the remote.
- To pause the massage and display the following options:  
RESUME - select to resume the massage where you left off.  
POWER OFF - select to stop all functions and restore the chair to the upright position before exiting.

**NAVIGATION RING** — Press the up / down / left / right buttons to navigate the screens; press the center button to select an option.

**POSITION** — Use to:

- Adjust the vertical massage range after AcuPoint® Body Sensing.
- Adjust the vertical massage range during an auto program. See *Adjusting Vertical Massage Range* on page 36.
- Move the upper 3D massage rollers to the desired position when enjoying a Zone or Spot massage. See *Using Manual Massage Modes* on page 22 for more information. **NOTE:** During a Zone or Spot massage, the lower, 2D massage mechanism automatically syncs it's position.

**HEAT** — Press to toggle the backrest Heat ON and OFF.

**LEGS** — Press and hold to raise or lower the footrest.

**ZeroG®** — Press to automatically position the chair in zero gravity, raising your feet above your heart for maximum spine relief.

**HORIZON REST** — Press twice to position the chair into Horizon Rest, back parallel to the floor for reduction in stress and a sense of calmness.

**LEGS RETRACT** — Press and hold to retract the footrest.

○ If the chair is not in use for two minutes the remote display automatically turns off. Press the **POWER / PAUSE / RESTORE** button to resume use.

# get acquainted

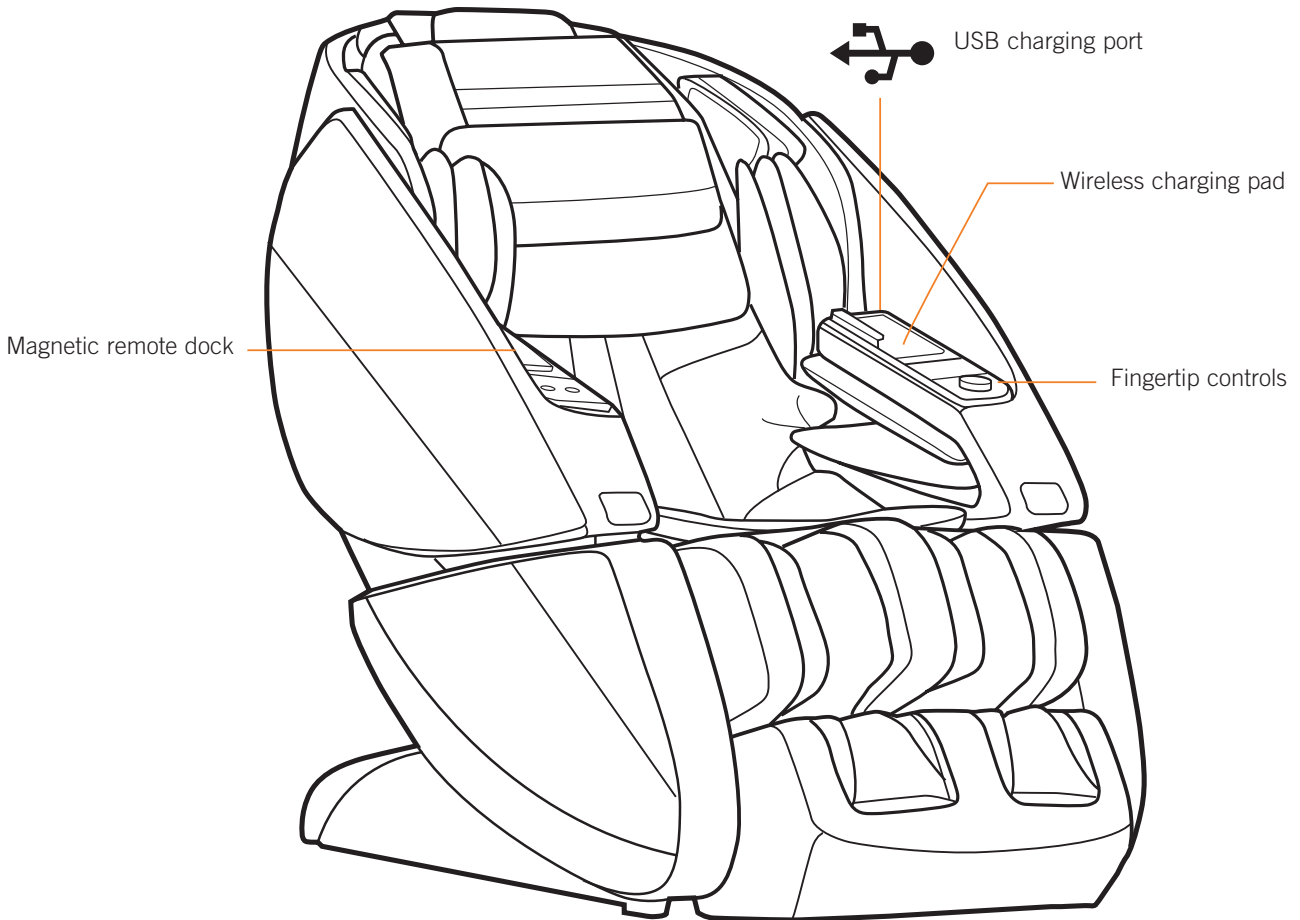

## USING THE FINGERTIP CONTROLS

**A convenient control panel on the left-hand armrest puts key functions at your fingertips.**

**Short, 1 second, press** to wake up  
**Quick press** to select massage program  
**Long press and release** to restore the chair

**Back** - Adjust the 3D massage intensity of the upper massage robot.  
**Seat** - Adjust the seat massage speed of the lower massage robot.  
**Legs** - Adjust foot and calf Cloud Touch acupressure.

Press the **volume** button then rotate the outer silver ring on the knob to adjust the speaker volume.

Press to toggle **heat** on and off.

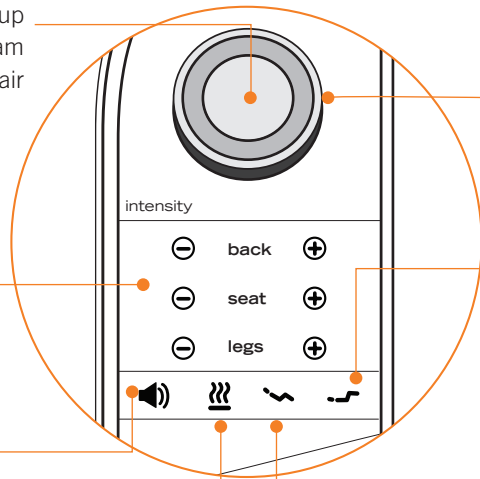

**Turn outer silver ring** to cycle through the core auto programs or adjust volume (after volume button selected)

Press the **Horizon Rest** button to move the chair into a lie-flat position with your knees slightly elevated and your back parallel to the ground for maximum comfort.

Press the **ZeroG®** button to automatically move the chair into the zero gravity position which cradles your back and elevates your legs above your heart for overall spinal health.

Press and hold the **STOP** button for three (3) seconds to stop all functions and restore the chair to the upright position.

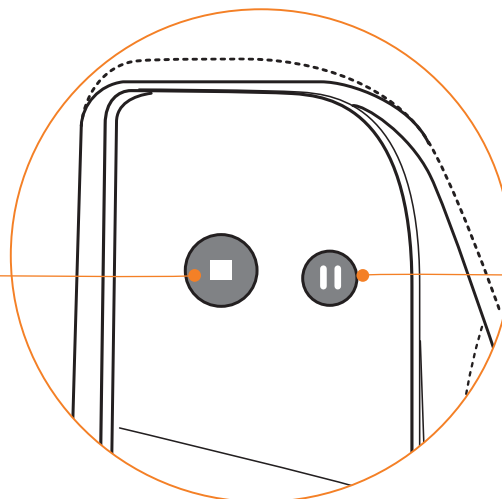

Press the **PAUSE** button to temporarily pause your massage.

To resume, press the **PAUSE** button again or refer to the remote screen for additional options.



# get acquainted

## CHARGING YOUR HAND-HELD DEVICE

Use the convenient wireless charging pad or USB port to charge your compatible device while enjoying a massage.

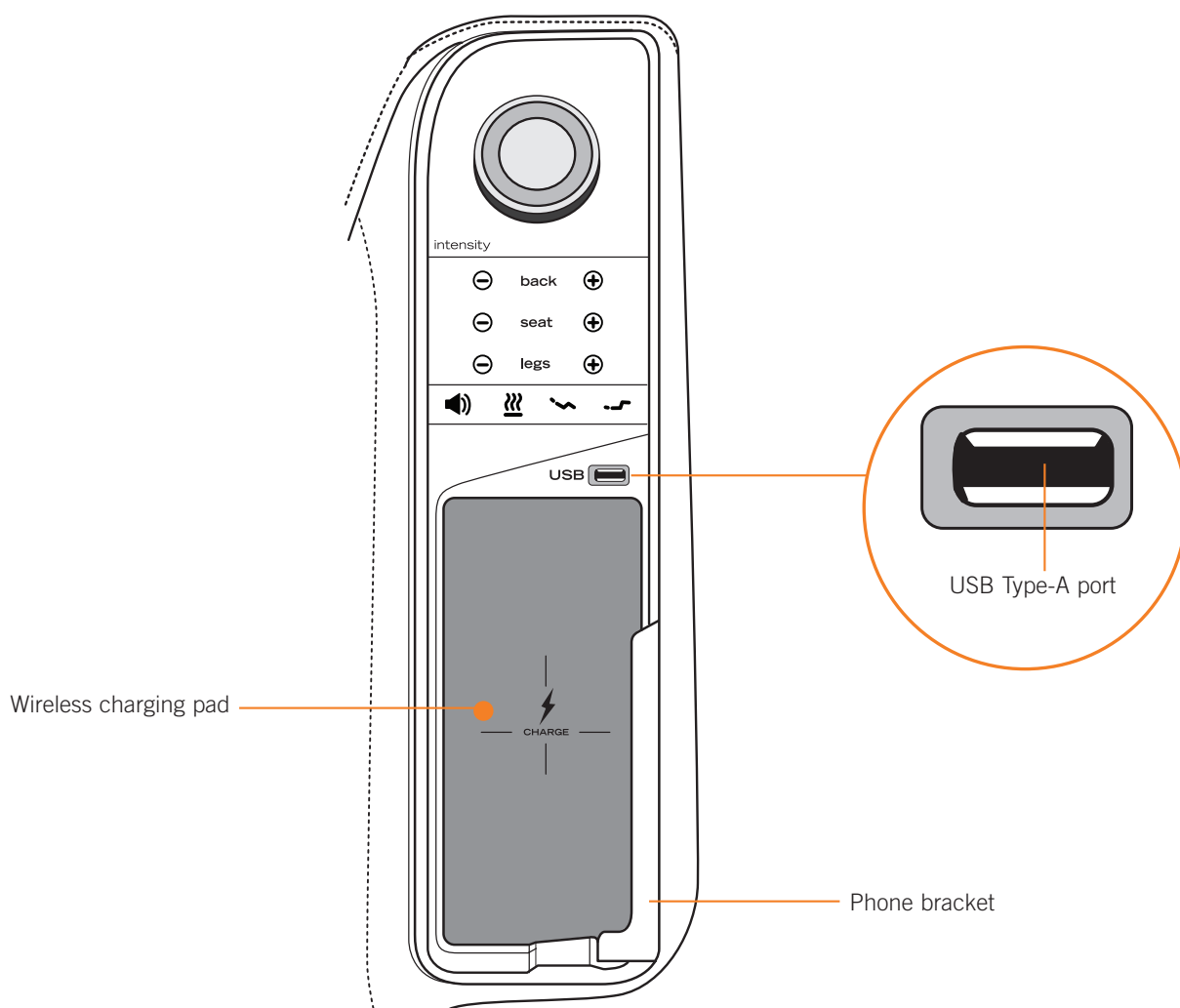

**NOTE:** If using the wireless charging pad, please ensure your phone is tucked under the phone bracket. Failure to properly secure your phone could result in damage to the device if the door is raised while device is charging.

## USING THE MAGNETIC REMOTE DOCK

Use the magnetic remote dock to secure the remote and keep it handy.

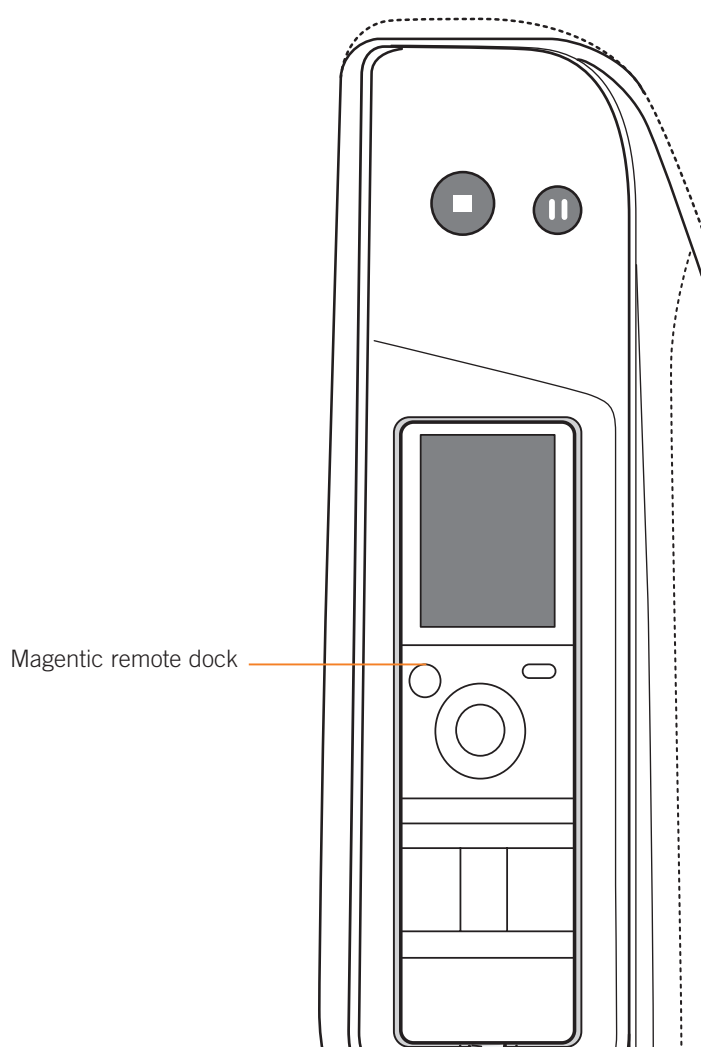

# take it easy

## USING THE AUTO PROGRAMS

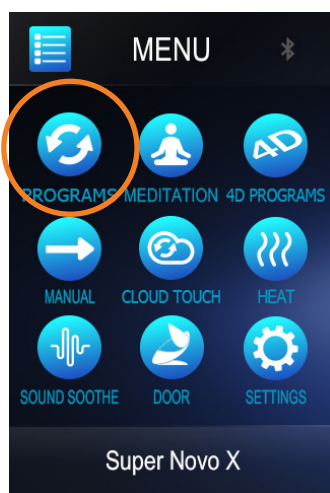

There are seven core auto programs on the PROGRAMS menu, each with four variations (with the exception of YOGA STUDIO, which has five).

1. From the main menu, select **PROGRAMS** to display the PROGRAMS menu.

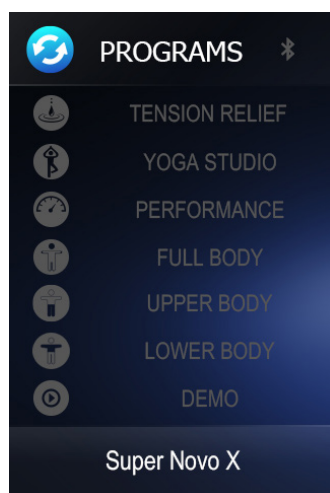

**TENSION RELIEF** - Focused on relieving tension throughout the body.

**YOGA STUDIO** - Programs designed to relax, calm and stretch your whole body.

**PERFORMANCE** - Delivers an intense massage to supercharge your day.

**FULL BODY** - Invigorating massage for the whole body.

**UPPER BODY** - Focused massage for the neck, shoulders, back and arms.

**LOWER BODY** - Focused massage for the feet, calves, thighs and gluteal region.

**DEMO** - Demonstrates all of the chair's massage techniques.

---

**CAUTION:** The YOGA STUDIO programs contain a fairly intense stretch component. Hold the remote in your hand the first time you experience a YOGA STUDIO program so that you can stop the massage if the stretch is too intense for you. Also, for a less intense stretch, go to **SETTINGS**, **STRETCH** and set the stretch mode to **OUT**.

---

2. Before selecting an auto program, make sure your feet are pressed firmly against the bottom of the foot and calf massage wells.

---

**IMPORTANT:** Shortly after the massage begins, the foot and calf massager extends/retracts to measure the length of your legs. The program then uses this information to tailor your massage to your leg length. If your feet are not pressed firmly against the bottom rear or front tip of the foot/calf massager wells, your leg length cannot be measured, and the program will not function properly (for example, the stretch function will not activate).

---

The easiest way to enjoy a massage is to simply choose from 38 preconfigured auto programs. From a large selection of core auto programs with variations, to three MEDITATION programs, and three 4D programs, your Super Novo X offers a simple, soothing solution for every need.



3. Select the desired auto program group to display the program list. The core program displays at the top of the group, followed by variations of that program.

For all auto programs other than YOGA STUDIO, the program variations are as follows:

**SHIATSU** - A varied massage, using soft, medium, and aggressive intensities.

**SWEDISH** - A moderate massage using soft to medium intensity.

**SPORTS** - A massage that starts soft and increases to an aggressive intensity.

**THAI** - A massage that begins aggressively and decreases to a soft intensity.

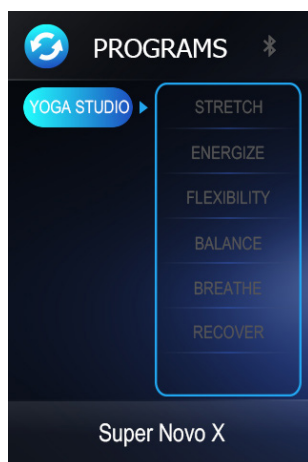

YOGA STUDIO programs are as follows:

**STRETCH** - Relaxing massage with bend and stretch functionality to provide leg and spine extension.

**ENERGIZE** - Vigorous massage with stimulating percussion, a perfect way to begin your day.

**FLEXIBILITY** - A massage to loosen and flex muscles accompanied by Cloud Touch Acupressure air compression in the feet and shoulders.

**BALANCE** - Symmetric massage designed to restore your center.

**BREATHE** - Rhythmic massage to help you focus your breathing and concentration.

**RECOVER** - Intense massage for focused healing to assist in recovery with greater efficiency.

# take it easy



4. Select the desired program.
5. If the ACUPOINT setting on the **SETTINGS** menu is set to **AUTO**, the ACUPOINT ADJUST SHLDR HGT DETECTING screen displays; the massage mechanism scans your back and automatically maps your massage for maximum effectiveness.

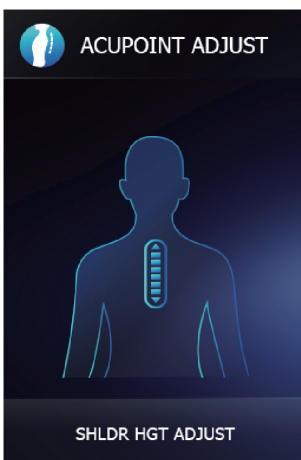

6. When AcuPoint® Body Sensing is complete, the ACUPOINT ADJUST SHLDR HGT ADJUST screen displays; use the remote **POSITION** buttons to adjust the shoulder height, if desired.

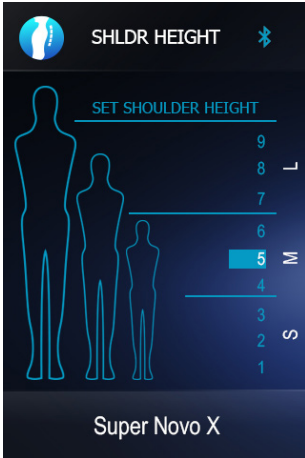

7. If the ACUPOINT setting on the **SETTINGS** menu is set to **MANUAL**, the SHLDR HEIGHT screen displays. Set the shoulder height to the desired position, ranging from small (1) to large (9). Your massage will automatically be mapped to the selected shoulder height, for maximum effectiveness.

Overall Height	Shoulder Setting
5'11" and up	8 – 9
5'8" – 5'10"	6 – 7
5'3" – 5'7"	3 – 5
5'0" – 5'2"	1 – 2

8. Sit back and enjoy a world-class massage!

## CONFIGURING ACUPOINT BODY SENSING

After selecting an auto program, the chair can either automatically detect your shoulder height to map the massage to your back, or you can set your shoulder height manually. This setting is saved until you change it, even if the chair is powered off and on again.

1. From the **MAIN MENU**, select **SETTINGS** to display the SETTINGS menu, then scroll down to the second screen.
2. Select **ACUPOINT**, then select **AUTO** (default) or **MANUAL**.

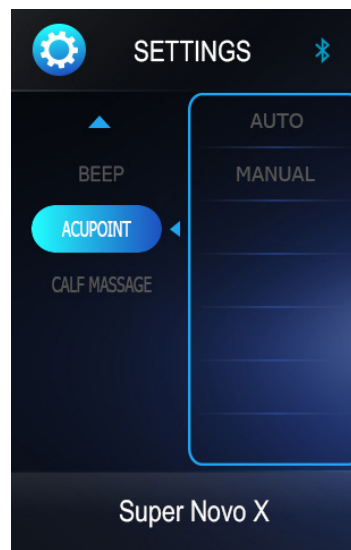
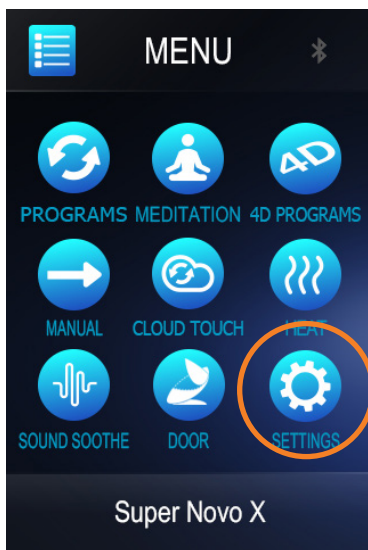

# take it easy

## USING THE 4D PROGRAMS

While 2D massage programs massage vertically and horizontally, and 3D programs add depth, 4D programs take massage one step further to include the dimension of variable speed. Massage strokes speed up and slow down mid-stroke, just like the hands of a professional massage therapist, for the most realistic massage yet!

1. From the main menu, select **4D PROGRAMS** to display the 4D PROGRAMS menu.
2. Choose from the following:

**STRETCH** - A massage that starts soft and increases to an aggressive intensity.

**SHIATSU** - A varied massage, using soft, medium, and aggressive intensities.

**SWEDISH** - A moderate massage using soft to medium intensity.

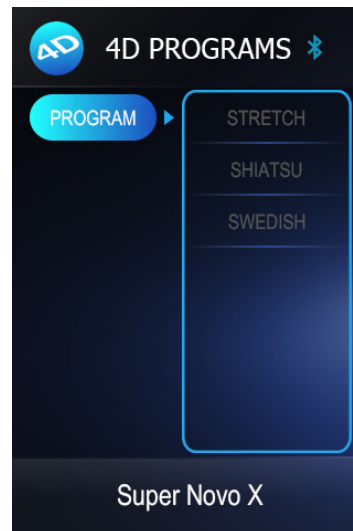
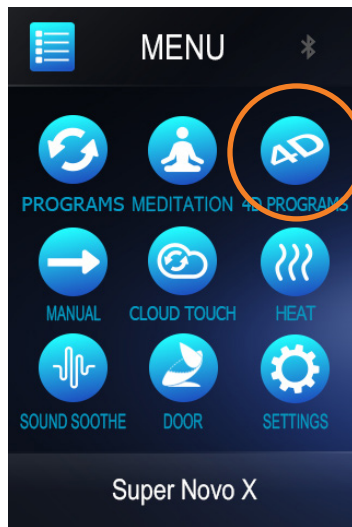

## USING THE MEDITATION PROGRAMS

Three meditation programs provide the perfect compliment to any meditation by combining relaxing massage with an immersive Sound Soothe nature track.

1. From the **MAIN MENU**, select **MEDITATION** to display the MEDITATION menu.
2. Choose from the following:

**SLEEP** - Intense back stretch for deep muscle penetration as you wind down to the sounds of twilight.

**CONCENTRATION** - Sync your breath with the rhythmic movement of the chair, and let the sounds of melodic wind chimes relax you into deep meditation.

**UNWIND** - Relax with acupuncture for a deep and soothing massage with the enveloping sounds of nature.

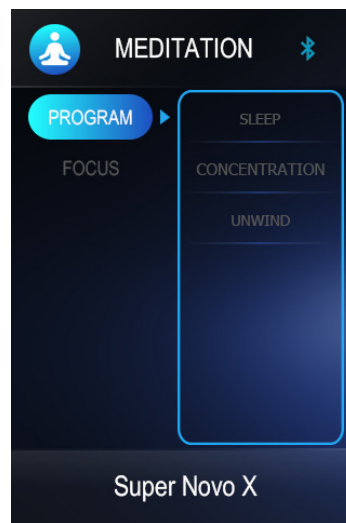
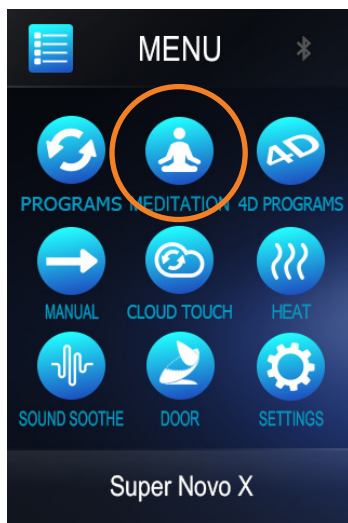

3. Customize your MEDITATION massage from the **MEDITATION** menu by selecting **FOCUS**.

4. Choose from the following:

**FULL** - Massages your full back.

**ZONE** - Focuses your massage in a three-inch zone. Use the **POSITION** buttons to position the massage zone where you want it.

**SPOT** - Massages your back in a single spot. Use the **POSITION** buttons to position the massage exactly where you need it.

**NOTE:** When selecting ZONE or SPOT, the massage changes to Manual Mode.

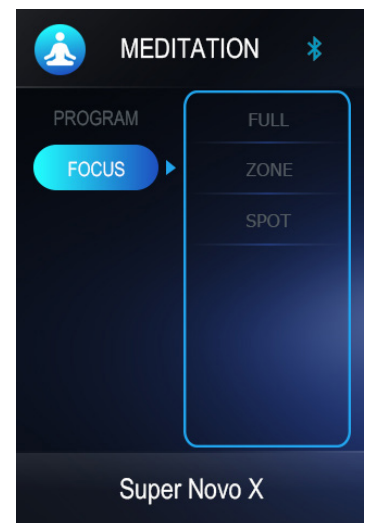



# take control

## USING MANUAL MESSAGE MODES

From the **MAIN MENU**, select **MANUAL** to display the MANUAL message menu. From this menu you can customize your back massage mode, focus, width, and speed.

**NOTE:** Manual mode settings do not affect AUTO, MEDITATION, or 4D programs.

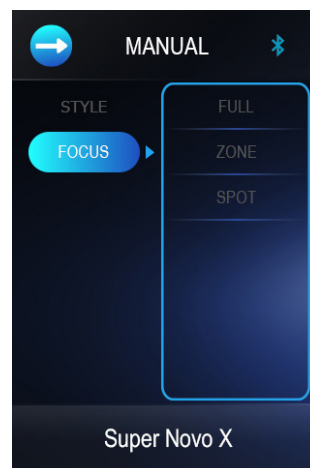
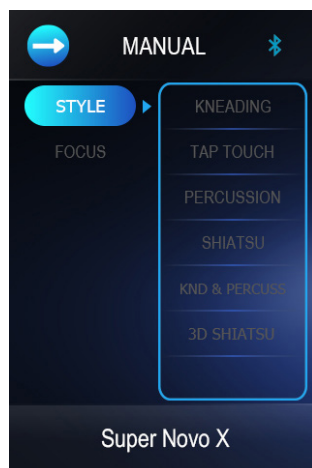
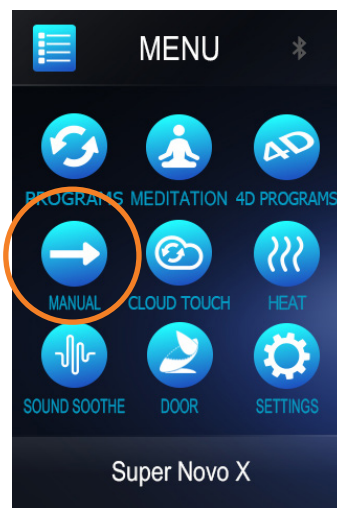

**NOTE:** You can also configure the manual massage style, focus, and adjustment settings from the status screen. See page 10 for more information.

Your Super Novo X also lets you customize your own massage using the **MANUAL** massage modes. Start by choosing from six different robotic massage techniques, then focus your massage range.

OPTION	MODE	DESCRIPTION
<b>STYLE</b>	<b>KNEADING</b>	Kneads your back in a small, circular motion on both sides of your spine simultaneously.
	<b>TAP TOUCH</b>	A pulsing and rolling massage.
	<b>PERCUSSION</b>	Rapid tapping strokes alternating between both sides of your spine to stimulate both spinal muscles and spinal joint areas, emulating the percussive massage technique used in sports medicine for deep muscle therapy.
	<b>SHIATSU</b>	Rolls gently up and down your back near your spine.
	<b>KND &amp; PERCUSS</b>	Combines circular kneading motion with rapid-tapping percussion strokes.
	<b>3D SHIATSU</b>	Rolls up and down your back applying static, direct pressure to various points on both sides of your spine simultaneously, emulating the point-work technique used in traditional Shiatsu massage.
<b>FOCUS</b> You must select a massage <b>MODE</b> before selecting the massage <b>FOCUS</b> .	<b>FULL</b>	Massages your full back.
	<b>ZONE</b>	Focuses your massage in a three-inch zone. Use the <b>POSITION</b> buttons to position the massage zone where you want it.
	<b>SPOT</b>	Massages your back in a single spot. Use the <b>POSITION</b> buttons to position the massage exactly where you need it.
<b>NOTE:</b> When using ZONE or SPOT modes, the POSITION buttons adjust the upper, 3D massage mechanism. The lower, 2D massage mechanism automatically syncs its position relative to the upper mechanism.		

## ADJUSTING THE MANUAL MASSAGE

Customize your manual massage selections to your liking by adjusting several settings. Adjustments can be made when the massage status screen is displayed. Use the navigation buttons to select and adjust the settings you desire.

OPTION	DESCRIPTION
<b>MSG SPD</b>	Adjusts the Kneading, Tap Touch, Percussion, and Knead & Percussion massage speed.
<b>WIDTH</b>	Adjusts the horizontal massage range during Tap Touch, Percussion, or Shiatsu massage modes. Options are: <b>WIDE</b> , <b>MEDIUM</b> , or <b>NARROW</b> .
<b>INTSTY</b>	Adjusts the 3D back massage intensity. Options are: <b>SOFT</b> , <b>1</b> , <b>2</b> , <b>3</b> , <b>4</b> , or <b>STRONG</b> .

# take control

## USING CLOUD TOUCH ACUPRESSURE

You can enjoy an independent Cloud Touch Acupressure air compression massage, choosing from one or more massage areas and setting the intensity.

**NOTE:** The CLOUD TOUCH intensity setting also applies to AUTO, MEDITATION, and 4D programs.

1. From the **MAIN MENU**, select **CLOUD TOUCH** to display the CLOUD TOUCH menu.
2. Select **FOCUS**, then select the area(s) you wish to activate (the default is FULL), or select OFF to turn Cloud Touch Acupressure off.

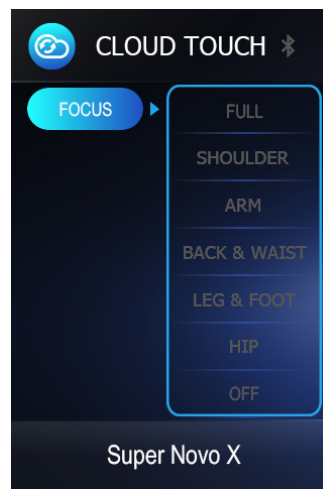
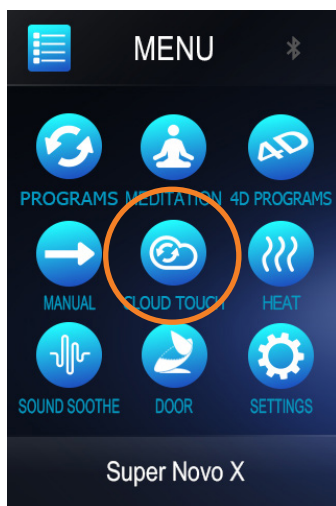

**TIP:** When the status screen is displayed, press the **CLOUD** button on the remote to toggle through the CLOUD TOUCH intensity level adjustments. The selected intensity displays next to CLDINTSTY in the upper left corner of the status screen.

You can also use the navigation buttons to adjust the Cloud Touch intensity in the upper left-hand corner. *See page 10 for more information.*

This setting returns to SOFT (default) when the chair is powered off and on again.

You can also add up to six Cloud Touch air compression massage zones, plus soothing heat to help loosen back muscles.

## ADJUSTING THE HEAT

Your Super Novo X has heat in the backrest area. To access the heat controls:

Press the heat  fingertip control button on the left-hand armrest or the HEAT button on the remote to turn the heat on or off.

LEFT-HAND ARMREST

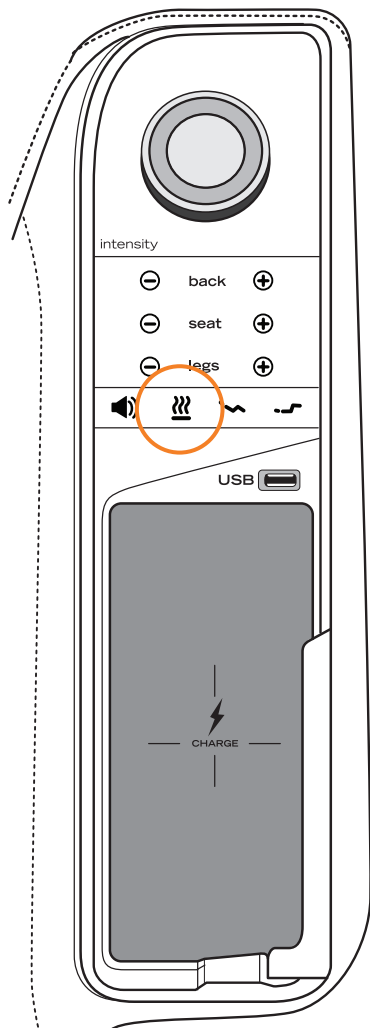

REMOTE



# take control

## CONFIGURING MESSAGE DURATION

You can set your message duration to 10 (default), 20, or 30 minutes, from either the SETTINGS menu or the status screen. This setting is saved until you change it, even if the chair is powered off and on again.

1. From the **MAIN MENU**, select **SETTINGS** to display the SETTINGS menu.
2. Select **TIME**, then select the desired message duration.

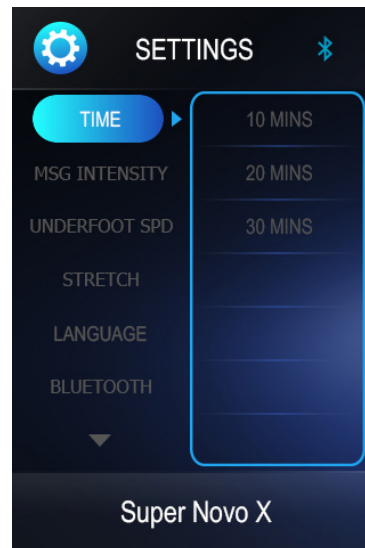
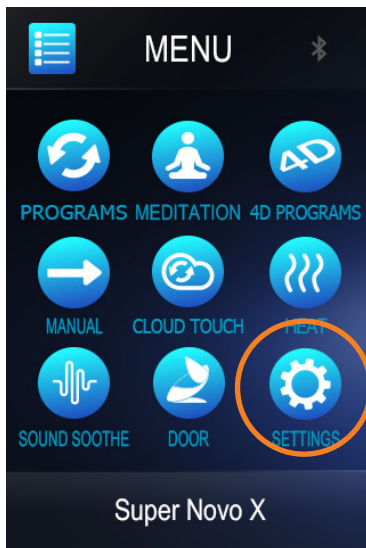

---

To set message duration from the status screen, use the up/down navigation buttons to select the message time remaining, then use the left/right buttons to set the desired duration. **NOTE:** If a massage is currently in progress, the selected duration overrides any time remaining in the current massage session.

---

You can adjust your robotic massage intensity to suit your current need, and set the desired massage duration.

## SETTING 3D BACK MESSAGE INTENSITY

You can choose from five robotic massage intensity settings, which affect both auto and manual massage programs. This setting returns to SOFT (default) when the chair is powered off and on again.

**NOTE:** A massage program must be active before you can select a massage intensity. You cannot set message intensity during MEDITATION programs.

1. From the **MAIN MENU**, select **SETTINGS** to display the SETTINGS menu.
2. Select **MSG INTENSITY**, then select the desired back massage intensity.

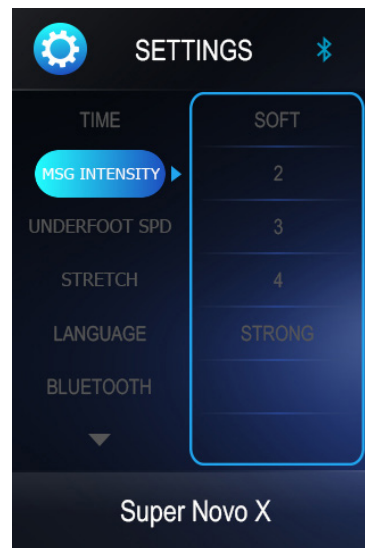
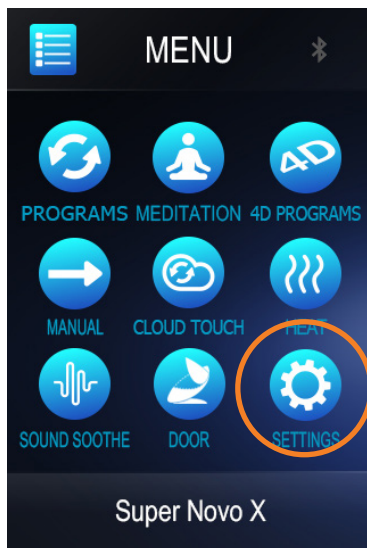

**TIP:** When the status screen is displayed, use the navigation buttons to configure the intensity (INTSTY) setting in the upper left-hand corner.

# take control

## SETTING THE UNDERFOOT ROLLER SPEED

You can set the underfoot roller speed to SLOW, MEDIUM, or FAST. You can also turn the rollers OFF. This setting affects both auto and manual massage programs. This setting returns to SLOW (default) when the chair is powered off and on again.

1. From the **MAIN MENU**, select **SETTINGS** to display the SETTINGS menu.
2. Select **UNDERFOOT SPD**, then select **SLOW**, **MEDIUM**, **FAST**, or **OFF**.

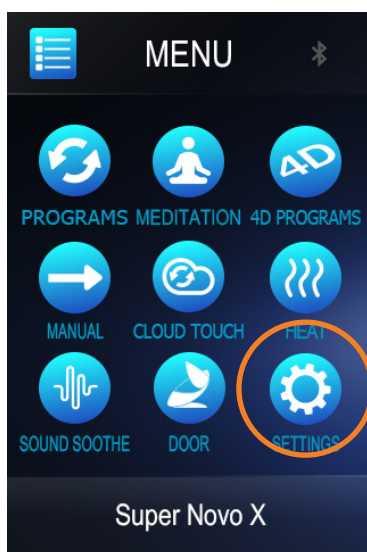

**TIP:** When the status screen is displayed, use the navigation buttons to configure the underfoot speed (UNDFTSPD) setting in the upper left-hand corner.

- Foot massage too soft? Remove the softening soles from underneath your feet. Simply pull the softening soles from the pouches through the opening on the inside edge of the foot well.

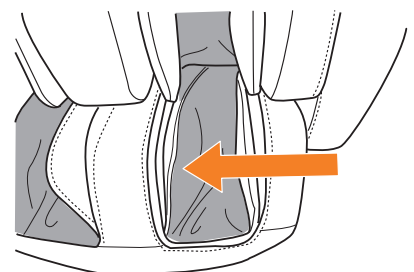

Your Super Novo X calf massager has a lot of flexibility. You can adjust the speed of the orbital calf motion and control the underfoot roller speed.

## ADJUSTING ORBITAL CALF MESSAGE SPEED

You can adjust the speed of the orbital calf massage motion to SLOW, MED (medium), or FAST. You can also turn the orbital motion OFF. This setting affects only the auto and 4D programs. The setting returns to SLOW (default) when the chair is powered off and on again.

1. From the **MAIN MENU**, select **SETTINGS** to display the SETTINGS menu.
2. Select **CALF MESSAGE**, then select **SLOW**, **MEDIUM**, **FAST**, or **OFF**.

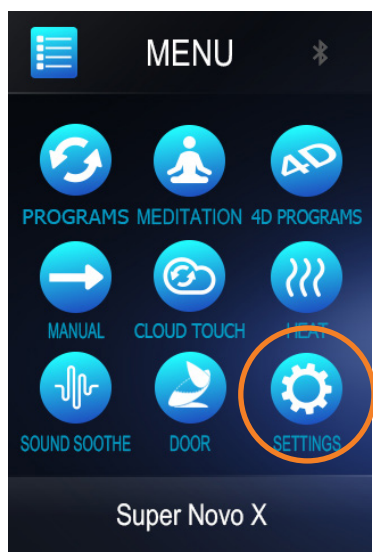



# take control

## CONFIGURING AND DISABLING THE STRETCH FEATURE

The YOGA STUDIO, 4D STRETCH, and DEMO programs all include a STRETCH feature. You can set the stretch direction to stretch your legs either OUT or DOWN. You can also turn the STRETCH feature OFF. This setting returns to DOWN (default) when the chair is powered off and on again.

1. From the **MAIN MENU**, select **SETTINGS** to display the SETTINGS menu.
2. Select **STRETCH**, then select **DOWN**, **OUT**, or **OFF**.

**CAUTION:** The stretch is fairly intense. Hold the remote in your hand the first time you experience one of the programs that contains stretch so that you can stop the massage if the stretch is too intense for you. For a less intense stretch, set the STRETCH direction to **OUT**. For a more intense DOWN stretch, push your legs out as far as you can while the footrest is measuring your leg length.

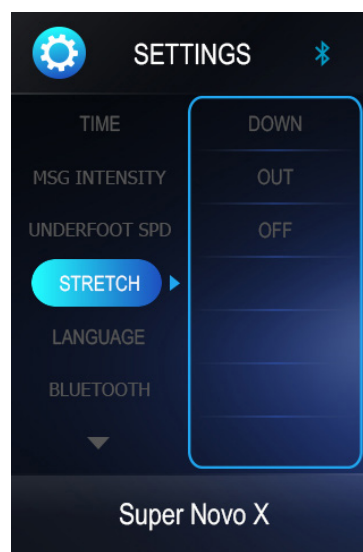
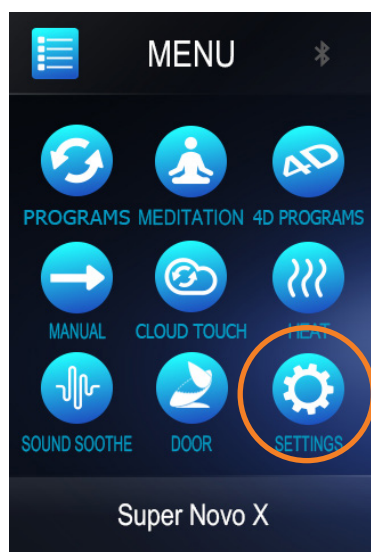

For those programs that include the **Stretch feature**, you can choose whether to stretch your legs outward or downward. You can also configure the chair's **BLUETOOTH** setting, which must be **ON** to use **SOUND SOOTHE**, and to play music through the chair's premium Sound by JBL speakers.

## CONNECTING A DEVICE TO THE PREMIUM SOUND SYSTEM

Your massage chair contains built-in, high-quality, premium Sound by JBL speakers to which you can connect via Bluetooth. It's important to ensure that the **BLUETOOTH** setting is set to **ON** (default) before using **SOUND SOOTHE**, or playing music through the chair's speakers. This setting is saved until you change it, even if the chair is powered off and on again.



1. From the **MAIN MENU**, select **SETTINGS** to display the **SETTINGS** menu.
2. Select **BLUETOOTH**, then verify that it is set to **ON**. The massage chair is now discoverable by your device.
3. Using your device, scan for Bluetooth devices and select **SUPER NOVO X** (chair serial number) to connect.  
*See your device instructions for more information.*
4. Enjoy your favorite music along with your favorite massage!

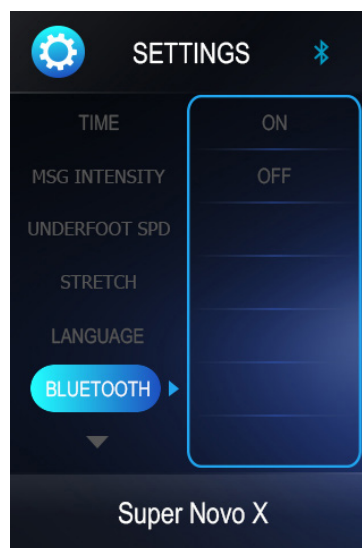
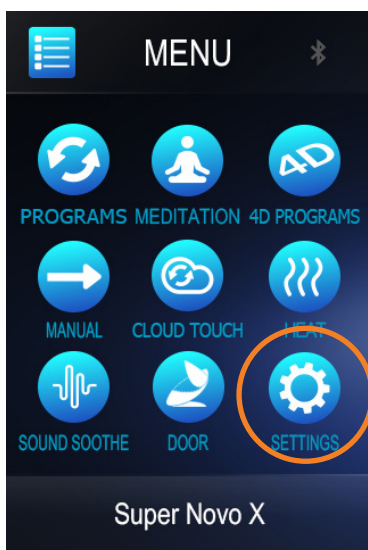

# take control

## SELECTING A LANGUAGE

You can choose to display all interface text in either English (default), Chinese, Korean, or Vietnamese.

1. From the **MAIN MENU**, select **SETTINGS** to display the SETTINGS menu.
2. Select **LANGUAGE**, then select the desired language.

If you select a non-English language that you do not understand, follow these steps to return the display to English:

1. Power the chair off, and then on.
2. From the **MAIN MENU**, select **SETTINGS** to display the SETTINGS menu.
3. Select **LANGUAGE**, then select the desired language.

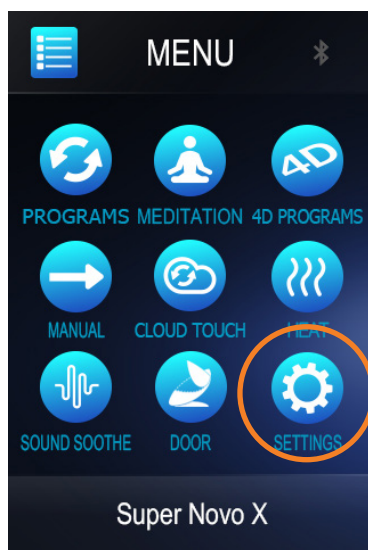

You can choose to view the remote in one of four different languages. You may also choose to turn off the beep you hear whenever you push a remote control button.

## DISABLING / ENABLING REMOTE NAVIGATION SOUND

You can choose whether or not to hear a BEEP when you push remote control buttons. This setting is saved until you change it, even if the chair is powered off and on again.

1. From the **MAIN MENU**, select **SETTINGS** to display the SETTINGS menu, then scroll down to the second screen.
2. Select **BEEP**, then select **ON** (default) or **OFF**.

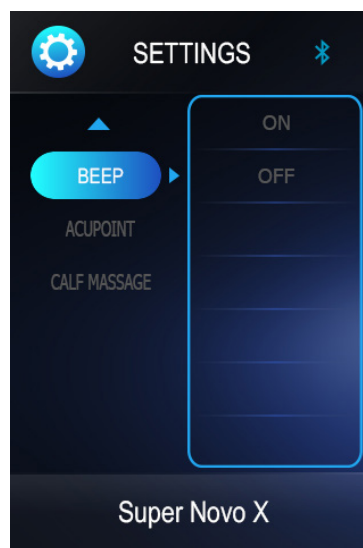
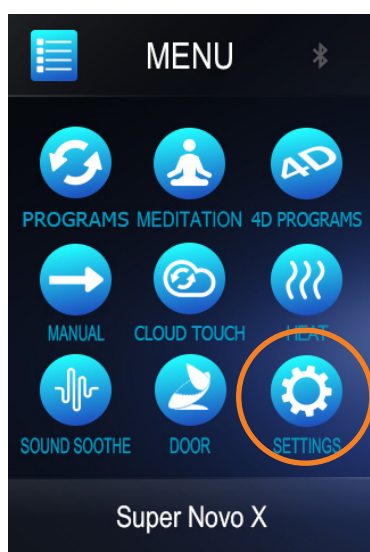

# take control

## ENJOY SOOTHING NATURE SOUNDS

You can choose from eight relaxing SOUND SOOTHE nature sounds to accompany your massage.

**IMPORTANT:** The **BLUETOOTH** setting must be **ON**.

1. From the **MAIN MENU**, select **SETTINGS** to display the SETTINGS menu.

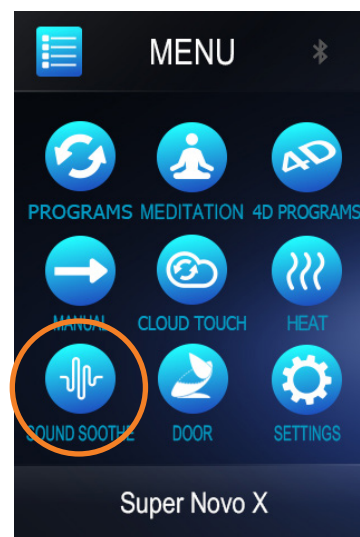

2. Select **BLUETOOTH** and verify that Bluetooth is set to **ON**.

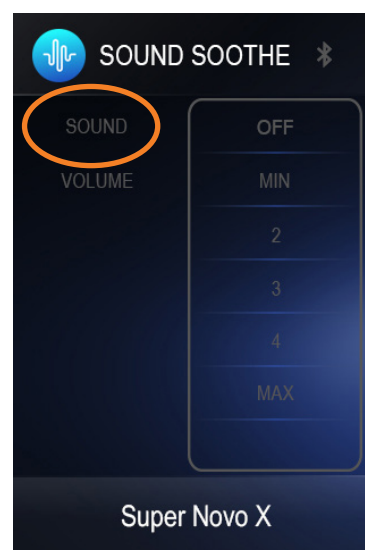

**Top off your massage** with one of Sound Soothe's eight built-in soothing nature sounds — you can even control the volume.

4. Select **SOUND**, press the right navigation button to display the SOUND menu, then choose the desired nature sound.

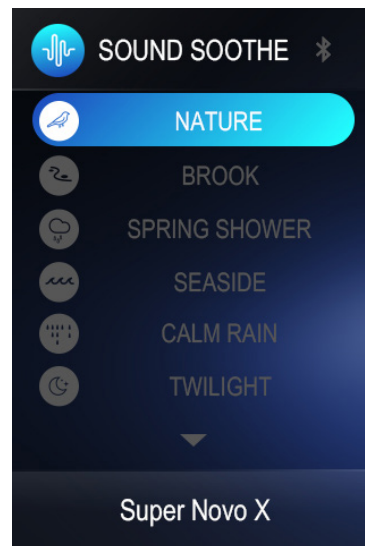

5. Select **VOLUME**, then select **MIN**, **2**, **3**, **4**, **MAX** (default), or **OFF**.

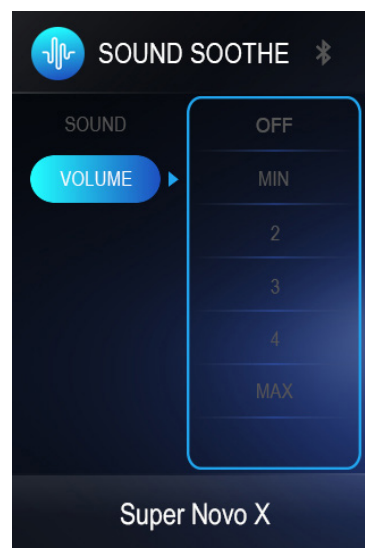

**TIP:** To control the volume, press the fingertip control volume button on left-hand armrest then turn the outer silver ring.

## ADJUSTING VERTICAL MESSAGE RANGE

To adjust the vertical massage range during an auto program:

1. Press one of the remote POSITION buttons ▲ ▼ .
2. If the **ACUPOINT** setting on the **SETTINGS** menu is set to **AUTO**, the ACUPOINT ADJUST SHLDR HGT DETECTING screen displays; the massage mechanism scans your back and automatically maps your massage for maximum effectiveness.

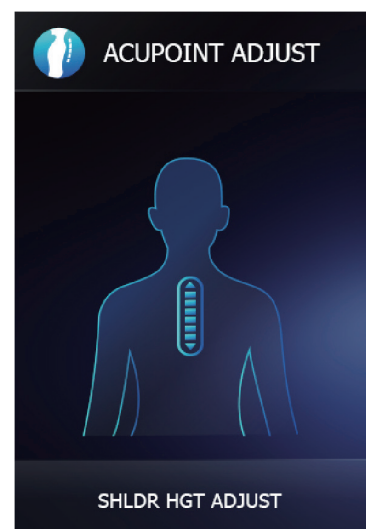

- When AcuPoint Body® Sensing is complete, the ACUPOINT ADJUST SHLDR HGT ADJUST screen displays; use the remote **POSITION** buttons to adjust the shoulder height, if desired.

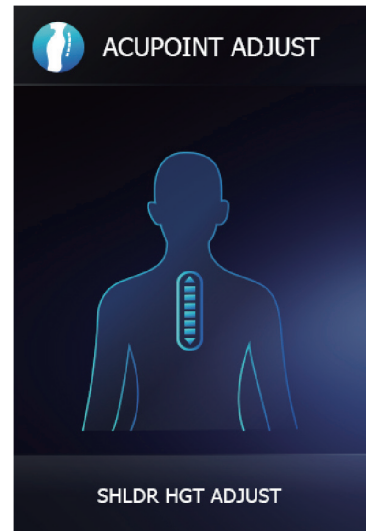

- If the **ACUPOINT** setting on the **SETTINGS** menu is set to **MANUAL**, the SHLDR HEIGHT screen displays. Set the shoulder height to the desired position, ranging from small (1) to large (9). Your massage will automatically be mapped to the selected shoulder height, for maximum effectiveness.

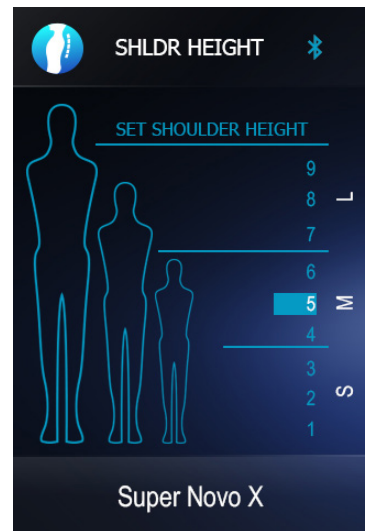

Overall Height	Shoulder Setting
5'11" and up	8 – 9
5'8" – 5'10"	6 – 7
5'3" – 5'7"	3 – 5
5'0" – 5'2"	1 – 2



# take control

## CONTROL YOUR SUPER NOVO X FROM YOUR PHONE!

Download the Human Touch App to control your massage chair from your phone or tablet! Just download the app, make sure the chair's **BLUETOOTH** setting is **ON**, connect to the chair (the Bluetooth ID is the chair's serial number), and you're set to go!



Human Touch



or



## CONTROL YOUR MASSAGE HANDS-FREE USING AMAZON ALEXA AND THE VIRTUAL THERAPIST® BY HUMAN TOUCH

Your new Super Novo is Alexa enabled with



The Super Novo massage chair offers a new and distinctive user experience technology called Virtual Therapist. By pairing the power of a Human Touch massage chair with Amazon Alexa's voice recognition, the Super Novo is the first massage chair to implement Alexa capability. This feature is an experience unlike anything else — understanding and anticipating the user's preferences for a truly unique and personalized massage.

Get your complimentary Virtual Therapist Bridge that will allow your Super Novo to work with **Amazon Alexa**.

1. Go to: [www.humantouch.com/VTBridge](http://www.humantouch.com/VTBridge)
2. Fill in the form. You will need the Serial Number located on the back of your chair to complete the form.
3. Your bridge will arrive 2 - 3 weeks after we receive your submission.



# care and maintenance

To keep your product working and looking its best, please follow these simple care guidelines.

## **WARNING:**

1. Be sure to disconnect the power cord from the electrical outlet before cleaning.
2. When cleaning the controller, fingertip control panel, or power switch, use a dry cloth only. Never use a damp cloth to clean the controller or power switch.
3. Be sure to test any cleaning solution on a small, inconspicuous part of the product to ensure that the color does not fade prior to using the solution on the entire product surface.
4. Do not use benzene, thinner or any other solvents on your product.

### **Cleaning Code Standard:**

To maintain your Human touch product in optimum condition, follow the cleaning codes below:

#### **Fabric and Sofhyde: Cleaning Code W**

Dust frequently and/or vacuum with a soft brush vacuum attachment. If your product becomes dirty, use a water-based cleaning agent such as a mild detergent or non-solvent upholstery shampoo product.

To clean foot and calf massage well inserts, unzip to remove the inserts from the chair, hand wash with a mild detergent, then line dry.

#### **Leather**

Dust frequently and/or vacuum with a soft brush vacuum attachment. If your product becomes dirty, use a leather cleaner free of oils and detergents. After cleaning, condition your leather with a leather-specific conditioner. It is recommended to condition your leather every year.

### **Maintenance and Repair:**

1. The mechanics of this product are specially designed and constructed to be maintenance free. No periodic lubrication or servicing is required.
2. Your chair should only be serviced by an authorized service center.
3. Replace the four (4) 9V batteries that power the battery backup system after each use or once a year if unused.

### **Use and Storage Environment:**

1. When not in use for a long period of time, we recommend that the chair be covered, the power cord be coiled and that the unit be placed in an environment free of dust and moisture.
2. Do not store near heat or open flame.
3. Do not leave this product exposed to direct sunlight for long periods of time. This may cause fading or damage.
4. Do not use or store in extreme temperatures; product stored in cold temperatures may require 48 hours at room temperature to function properly.
5. Product should be used and stored in an environment with non-condensing humidity ranging from 10 to 80%; excessive humidity will damage the mechanics.

### **Miscellaneous:**

1. Foreign objects should not be inserted between the massage nodes or the unit housing.
2. Care should be taken not to overload the unit.

# having trouble?

Your Super Novo X massage chair is a sophisticated combination of mechanics, electronics, and software working together to give you the ultimate massage. With such complexity comes opportunity for what we like to call massage chair “confusion.” So, should your massage chair exhibit any abnormal behavior, please do the following to fully reset the chair:

1. Press the **POWER / PAUSE / RESTORE** button on the remote, then select **POWER OFF** to restore the chair to the upright position.
2. Turn the chair’s power switch (on the rear of the chair) to Off.
3. Unplug the chair from the power source.
4. Wait 30 seconds.
5. Plug the chair back into the power source, then turn the power switch back On.

If your chair has no power:

1. **Check the power cord** - Make sure the power cord connection to the chair is secure and that the power cord is not damaged.
2. **Check the wall outlet** - Plug a known working device into the outlet to ensure the outlet is working.
3. **Replace the fuse** - Use a flat-head screwdriver to turn the fuse holder (located next to the power switch) counter-clockwise until it pops out. Replace the fuse with one of the spare fuses that came with your chair, or any 250V, 5A fuse.

Just like with any other electronics, this simple reset sequence will resolve many issues. If, however, your issue remains, please do the following before contacting our customer experience team (this will help us help you much more quickly):

1. Locate the serial number on label on the back of your chair and write it down.
2. Locate your proof of purchase, as we will need it to process any warranty claim.
3. Write down the specific steps you took before experiencing the problem. For example: “I sat down in the chair, then I selected Cloud Touch on the remote, then I selected Foot/Calf, then I heard a loud noise that is not normal.”
4. Now you’re ready to contact us!

---

Having Trouble? Contact our Customer Experience team at **800-355-2762**,  
Monday – Thursday 7 AM to 4:30 PM PST, Friday 7 AM to 3:30 PM  
or **csadmin@humantouch.com**

---

## Specifications\*

Operating Voltage:	AC 110-120 V, 60 Hz, 250 W
Power Consumption:	2.3 A
USB Port:	DC 5 V, 2 A
Wireless Charging:	10 A
Chair Size (Upright):	63" L x 34" W x 49" H
Chair Size (Reclined):	79" L x 34" W x 32" H
Required Recline Clearance:	2"
Product Weight:	369 lb
Maximum Load Weight:	285 lb

*\*Specifications are subject to change without prior notice.*





human touch®

[humantouch.com](http://humantouch.com)

855.794.5660

Enregistrez votre produit **EN LIGNE** dès maintenant

[www.humantouch.com/register](http://www.humantouch.com/register)

human touch®  
**SUPER  
NOVO X**

FAUTEUIL DE MASSAGE  
HUMAN TOUCH®  
**SUPER NOVO X**

FRANÇAIS



 human touch®  
Your best. Every day.™

mode d'emploi  
et d'entretien

Enregistrez votre produit **EN LIGNE** dès maintenant

[www.humantouch.com/register](http://www.humantouch.com/register)





Grâce à une expérience de plus de quatre décennies, Human Touch s'est établi comme un chef de file de l'industrie en changeant la vie de ses clients grâce à des produits et services qui les aident à se sentir mieux, à performer davantage et à être à leur meilleur. Élaborés en collaboration avec des experts du domaine médical et de l'industrie, nous offrons des produits qui allient une technologie brevetée, le savoir-faire et une ergonomie intelligente avec une conception supérieure : le soulagement thérapeutique pour tous.

Nos fauteuils de massage, nos fauteuils inclinables Perfect Chair<sup>MD</sup> et notre gamme de solutions innovantes possèdent tous les mêmes attributs en matière de convivialité, de souci de la performance et de la qualité, en plus d'une conception qui s'adapte à la plupart des modes de vie. Ces qualités sont très appréciées de nos clients et nous valent de nombreuses reconnaissances et de nombreux prix dans l'industrie. Ainsi, Human Touch permet aux gens de vivre en meilleure santé, avec plus de vitalité, que ce soit au niveau professionnel ou personnel, au quotidien. Alors que de plus en plus de gens prennent conscience des bienfaits du mieux-être, Human Touch élargit son leadership de marque et offre des solutions dont tous peuvent profiter.

[humantouch.com](http://humantouch.com)



---

Enregistrez votre produit à [www.humantouch.com](http://www.humantouch.com) pour que votre produit figure dans notre système, ce qui simplifiera le processus de la garantie, si jamais vous en aviez besoin.

---

# FAUTEUIL DE MASSAGE HUMAN TOUCH® **SUPER NOVO X**

Vous ne rêvez pas.  
C'est bien vous, à  **votre meilleur.**  
Votre esprit à son plus vif.  
Votre corps rajeuni.  
Votre âme dynamisée.  
Voici la série **Human Touch<sup>MD</sup> Ascent.**

FRANÇAIS

Le Super Novo X captive grâce à son design polyvalent monocorps offrant un massage multidimensionnel double sur toute la longueur de votre colonne et jusqu'à votre fessier. Pour un maximum de confort et de détente, faites l'expérience d'un massage à quatre mains synchronisé dans la position Horizon Rest du Super Novo X. Profitez des programmes de méditation qui combinent une trame sonore apaisante avec votre massage, ce qui aide à vous concentrer sur votre respiration et à atteindre un état d'être détendu. Les programmes Yoga Studio utilisent une pression et un étirement en profondeur pour atténuer la douleur des muscles tendus.

Immergez-vous complètement dans la mélodie enveloppante de votre musique favorite en connectant le système haut de gamme Sound by JBL par Bluetooth, ou écoutez l'un des huit thèmes sonores naturels intégrés et sentez le stress se dissiper simplement de votre corps. Téléchargez l'application intuitive Human Touch sur votre appareil Android ou iOS et soudainement votre téléphone devient une élégante télécommande pour le fauteuil.

Il suffit de vous y glisser pour vous détendre et récupérer de façon élégante grâce aux volets de type Teardrop du Super Novo X qui pivotent vers le haut pour faciliter l'entrée, et la sortie, même si ne voudrez jamais le faire.



---

**MATIN ET SOIR, SALUEZ LA JOURNÉE AVEC UN  
FAUTEUIL DE MASSAGE HUMAN TOUCH<sup>MD</sup> DE LA SÉRIE  
ACCENT ET CONCRÉTISEZ VOTRE PLEIN POTENTIEL.**

---

# consignes de sécurité

## CONSIGNES DE SÉCURITÉ IMPORTANTES

Lorsque vous utilisez un appareil électrique, vous devez toujours suivre les précautions de base suivantes :

Lisez toutes les instructions avant d'utiliser cet appareil.



### **DANGER** : Afin de réduire les risques d'électrocution :

Débranchez toujours cet appareil de l'alimentation électrique dès que vous avez fini de l'employer et avant de le nettoyer.



### **MISE EN GARDE** : Afin de réduire les risques de brûlure, d'incendie, d'électrocution ou de blessure :

- Tenez vos mains et vos doigts éloignés du mécanisme de massage et des rouleaux lorsqu'ils sont en marche. Si vous touchez au mécanisme, les rouleaux risquent de se comprimer et de vous blesser.
- Si le cordon d'alimentation est endommagé, il doit être remplacé par le fabricant, son représentant de service ou un technicien qualifié afin d'éviter tout danger.
- Un appareil ne devrait jamais être laissé sans surveillance lorsqu'il est branché. Débranchez l'appareil de l'alimentation lorsque vous ne l'employez pas et avant d'y insérer ou d'en retirer des pièces.
- Ne faites pas fonctionner cet appareil avec une couverture ou sous un oreiller. Une surchauffe pourrait survenir et causer un incendie, une électrocution ou des blessures.
- Une surveillance étroite est nécessaire lorsque ce fauteuil est employé près ou par des enfants ou des personnes handicapées. Gardez les enfants à l'écart du repose-pied déployé (ou autres pièces semblables).
- Employez ce fauteuil à ce pour quoi il a été conçu, tel que décrit dans ce guide. Employez uniquement les accessoires recommandés par le fabricant.
- N'employez jamais ce produit si son cordon ou sa fiche d'alimentation sont endommagés, s'il ne fonctionne pas correctement, s'il a été échappé ou endommagé ou s'il a été immergé. Retournez ce fauteuil à un centre de service pour examen et réparation.
- Ne transportez pas cet appareil en tirant sur son cordon d'alimentation. N'utilisez pas le cordon d'alimentation comme une poignée.
- Éloignez toujours le cordon d'alimentation de toute source de chaleur.
- Ne faites jamais fonctionner ce fauteuil si ses trappes d'aération sont obstruées. Maintenez les trappes d'aération exemptes de peluche, de cheveux et de substances semblables.
- N'échappez pas et n'insérez jamais aucun objet dans aucune ouverture.
- N'employez pas ce fauteuil à l'extérieur.
- Ne faites pas fonctionner le fauteuil dans un endroit où on utilise des produits à bombe aérosol (vaporisateur) ou dans un endroit où de l'oxygène est administré.
- Pour le débrancher, mettez toutes les commandes à la position O (arrêt) et retirez la fiche de la prise.
- Ne massez aucune partie du corps qui soit enflée, inflammée ou présentant des éruptions.
- Ne massez pas vos jambes si vous souffrez de douleurs idiopathiques.
- N'employez pas cet appareil sur une surface humide ou lorsqu'une partie de votre corps est en contact avec une structure de plomberie ou autre structure similaire.
- Ne branchez cet appareil qu'à une prise correctement mise à la terre. Consultez les INSTRUCTIONS DE MISE À LA TERRE.
- N'employez pas ce fauteuil s'il émet un bruit plus élevé que le son normal.
- Ne vous mettez pas debout sur l'appareil. N'utilisez cet appareil qu'en position assise.
- Utilisez les surfaces chauffantes avec précaution. Risque de brûlures graves. N'utilisez pas cet appareil sur une zone épidermique sensible ou si vous souffrez de mauvaise circulation sanguine. Ce produit peut être dangereux s'il est utilisé par des enfants ou des personnes handicapées sans surveillance.

### Consignes de sécurité

- Nous recommandons le port de vêtements confortables pour l'emploi de ce produit.
- Une position détendue est nécessaire afin de bénéficier des avantages de ce fauteuil. Ne mettez jamais de pression sur aucune partie de votre corps reposant sur le dossier lorsque que les rouleaux sont en mouvement.
- Si vous éprouvez un inconfort anormal lorsque vous employez ce produit, éteignez-le immédiatement et cessez son emploi. Consultez votre médecin.
- Ne vous assoyez pas sur le système de commande.
- Ne tirez pas sur le cordon d'alimentation.
- Si vous employez ce produit après une période de rangement prolongée, vérifiez son bon fonctionnement au préalable.
- Assurez-vous toujours qu'aucun obstacle ne se trouve derrière le fauteuil. Assurez-vous de disposer d'un espace suffisant pour incliner le fauteuil.

**CONSERVEZ CE MODE D'EMPLOI**

**Ne réparez pas ce fauteuil vous-même.**

Ce fauteuil est conçu pour un usage personnel au foyer. Tout usage à des fins commerciales annulera la garantie.

## Consignes de mise à la terre :

Ce fauteuil doit être branché sur un circuit avec mise à la terre. En cas de mauvais fonctionnement ou de bris, la mise à la terre réduit le risque d'électrocution en permettant au courant électrique d'emprunter le chemin offrant le moins de résistance. Ce fauteuil est pourvu d'un cordon d'alimentation doté d'un conducteur et d'une fiche de mise à la terre. La fiche doit être branchée dans une prise correctement installée et mise à la terre conformément aux ordonnances et aux codes locaux.

**⚠ DANGER : Un branchement inadéquat du conducteur de mise à la terre entraîne un risque d'électrocution. Consultez un électricien ou un technicien qualifié si vous n'êtes pas certain que ce fauteuil soit correctement mis à la terre. Ne modifiez pas la fiche accompagnant le fauteuil – si elle ne s'insère pas dans la prise, faites installer une prise appropriée par un électricien qualifié.**

Ce produit est destiné à une utilisation sur un circuit nominal de 120 V et dispose d'une fiche mise à la terre qui ressemble à la fiche illustrée dans l'illustration A. Assurez-vous que le produit est branché à une prise dont la configuration convient à la fiche. N'utilisez aucun adaptateur avec ce produit.

### Pour tous les produits dotés d'un cordon d'alimentation mis à la terre :

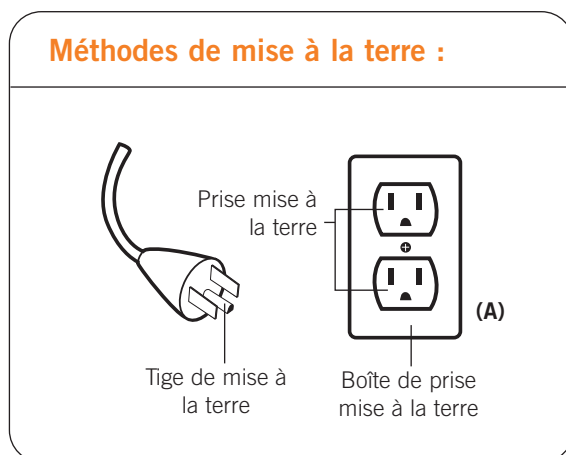

### Mise à la terre :

ce fauteuil de massage est un appareil électrique de niveau 1. Assurez-vous d'utiliser une alimentation à trois broches et que la tige est entièrement insérée dans une prise mise à la terre pour éviter une fuite électrique, une décharge électrique et d'autres effets négatifs potentiels pendant l'utilisation.



Cet appareil est conforme à la Partie 15 du règlement de la FCC. L'utilisation de l'appareil est assujettie aux deux conditions suivantes : (1) Cet appareil peut causer des interférences nuisibles, et (2) il doit accepter toute interférence reçue, y compris les interférences qui pourraient causer un fonctionnement indésirable.

**⚠ MISE EN GARDE :** Ce fauteuil est doté d'un dispositif de réinitialisation thermique de protection. Il s'agit d'une caractéristique de sécurité supplémentaire installée afin de vous protéger contre la surchauffe du fauteuil. Si le fauteuil s'arrête soudainement et que vous ne pouvez le remettre en marche, mettez le bouton d'alimentation générale, situé à l'arrière du fauteuil, à la position d'arrêt. Attendez au moins 30 minutes avant de le remettre en marche. Si vous n'éteignez pas le fauteuil, il pourrait se remettre en marche inopinément une fois le dispositif refroidi.

# préparez-vous

Pour préparer votre fauteuil Super Novo X, consultez le **Guide d'assemblage du Super Novo X** fourni. Pour assurer une expérience sans tracas avec votre Super Novo X, suivez les suggestions ci-dessous.

## CHOISISSEZ UN EMPLACEMENT

Lorsque vous considérez l'endroit où placer votre Super Novo X, prenez en compte ce qui suit :

- Placez l'appareil sur une surface plane, à l'abri des rayons directs du soleil ou de toute autre source directe de chaleur (pour éviter la décoloration).
- Si vous désirez placer l'appareil sur une surface dure, il est recommandé de le poser une moquette ou un tapis doux, afin d'éviter d'endommager le plancher (minimum 121,9 cm x 71,1 cm).
- Pour accommoder le repose-pied lorsqu'il est déployé, assurez-vous que l'espace devant le fauteuil offre un dégagement d'au moins 61 cm.
- Pour vous assurer que le fauteuil ne frappe pas le mur lorsque vous l'inclinez, assurez-vous qu'il y a 5 cm de dégagement derrière celui-ci.

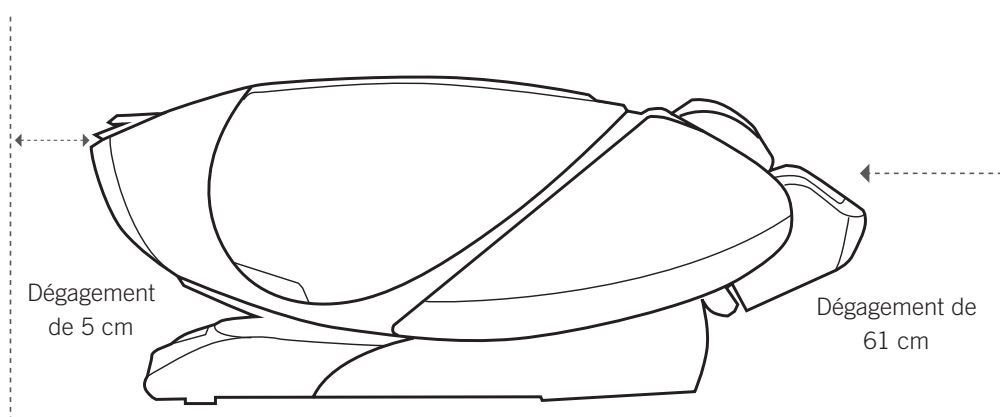

Votre Guide d'assemblage du Super Novo X fournit des instructions étape par étape pour préparer votre fauteuil.

## DÉPLACER LE FAUTEUIL

**MISE EN GARDE :** Pour éviter de vous blesser ou d'endommager le produit, faites-vous toujours aider par deux personnes ou plus lors du déplacement du fauteuil.

**IMPORTANT :** Lors du déplacement d'un fauteuil entièrement assemblé, vous DEVEZ retirer le massEUR pour les pieds/jambes.

1. La personne 1 saisit l'intérieur de l'appuie-tête derrière les coussins pneumatiques d'épaule.
2. La personne 1 pousse vers le bas sur l'appuie-tête pour faire tourner le fauteuil sur ses roues de mobilité.  
La personne 2 aide à lever l'avant du fauteuil.
3. Roulez le fauteuil à l'emplacement souhaité.
4. Abaissez délicatement le fauteuil sur le plancher.

**MISE EN GARDE :** Le fauteuil ou le plancher risquent d'être endommagés si vous échappez l'avant du fauteuil.

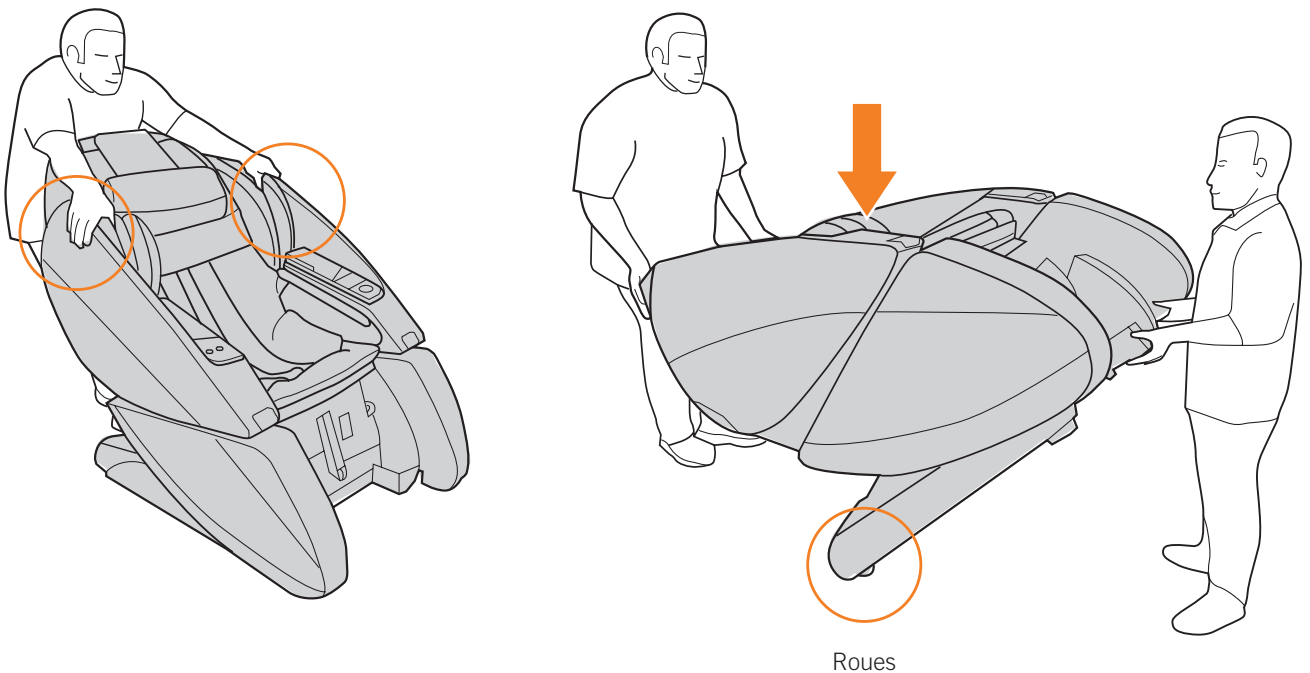

# préparez-vous

## INSTALLER LES PILES DANS LE SYSTÈME DE SECOURS À PILES

Votre Super Novo X est livré avec un système de secours à piles qui vous permet d'incliner le fauteuil une fois pour en sortir dans l'éventualité d'une panne de courant (**piles non incluses**). Vous aurez besoin de quatre (4) piles alcalines 9 V de haute qualité pour alimenter le système de secours à piles.

### Pour installer les piles :

1. Soulevez ou retirez le masseur pour les pieds et les jambes.
2. Repérez le couvercle du panneau d'accès et retirez-le.
3. Insérez quatre (4) piles 9 V aux quatre (4) connecteurs de batterie.
4. Remettez le couvercle de panneau d'accès.
5. Abaissez délicatement, ou réinstallez, le masseur pour les pieds/jambes.

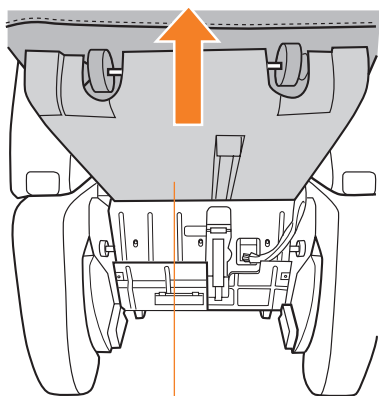

Masseur pour les pieds  
et les jambes

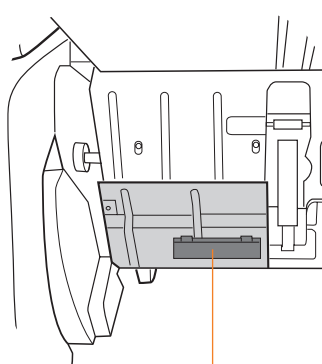

Couvercle de panneau

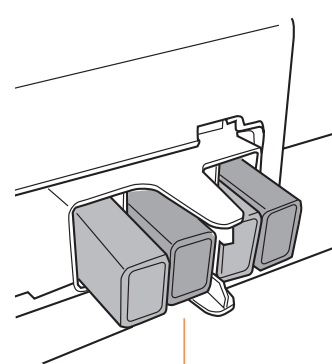

Piles 9 V

---

**IMPORTANT :** Remettez les piles après chaque utilisation du système de secours à piles, ou une fois par année s'il n'est pas utilisé.

---

## BRANCHER LE FAUTEUIL ET LE METTRE EN MARCHÉ

1. Branchez le cordon d'alimentation dans une prise de 120 volts mise à la terre.
2. Mettez l'interrupteur à l'arrière du fauteuil en position de marche (ON).

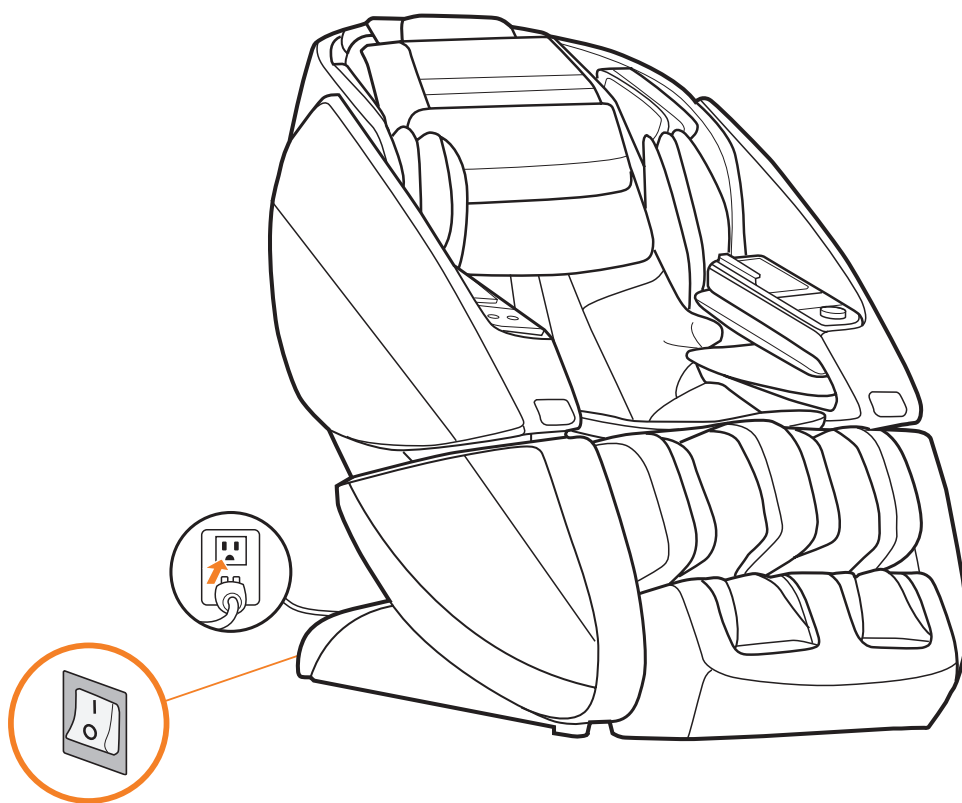



# se familiariser

## S'ASSEOIR DANS LE FAUTEUIL

Votre Super Novo X dispose de volets de type Teardrop à la fine pointe. Cette caractéristique vous permet de prendre aisément place dans le fauteuil pour profiter d'un massage de qualité mondiale et d'en sortir revigoré.

### Pour ouvrir les volets Teardrop :

1. Si le fauteuil est en veille, tapez deux fois sur le panneau tactile de volet pour faire sortir de veille le fauteuil. La DEL de panneau tactile s'allumera en bleu.
2. Touchez le panneau tactile de volet et maintenez votre pression pendant trois (3) secondes jusqu'à ce que la DEL bleue commence à clignoter.
3. Relâchez le panneau tactile.

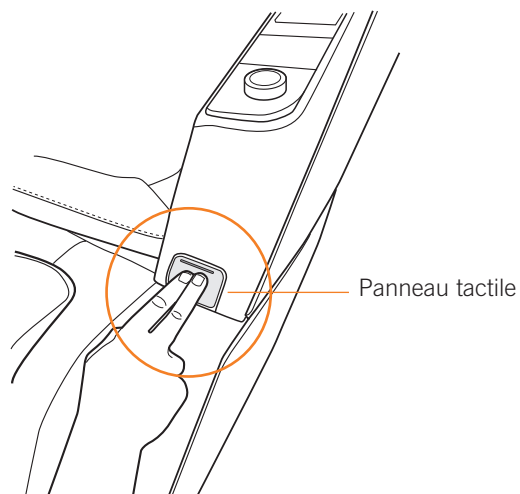
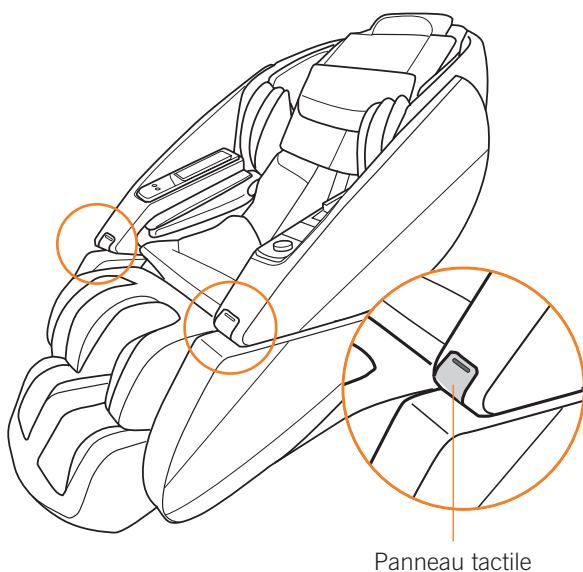

**REMARQUE :** Laissez le volet s'ouvrir complètement avant de vous asseoir dans le fauteuil.

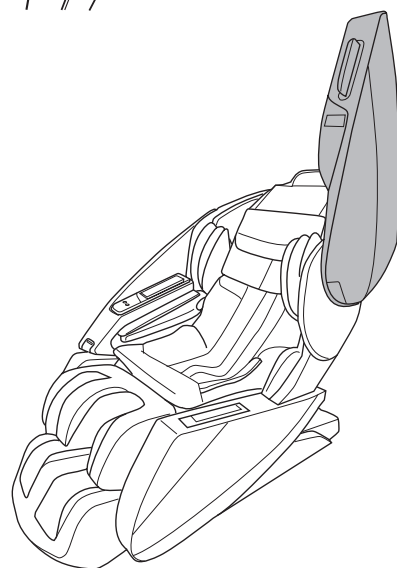

**Pour fermer les volets Teardrop :**

Lorsque vous êtes assis dans le fauteuil, touchez le panneau tactile du volet opposé et maintenez votre pression jusqu'à ce qu'il soit complètement fermé.

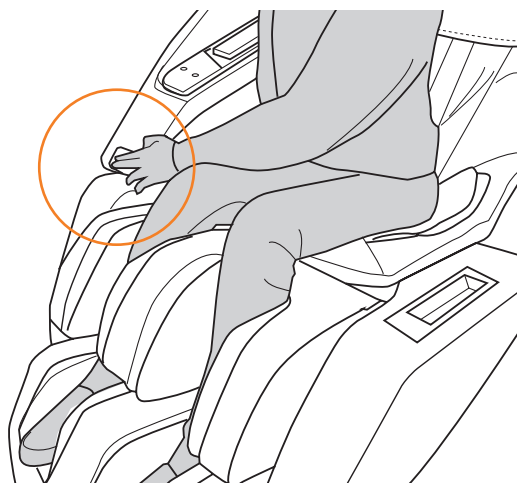
**Autre méthode :**

vous pouvez aussi utiliser la télécommande pour ouvrir ou fermer les volets Teardrop.

1. Utilisez l'anneau de navigation et le bouton circulaire de navigation central pour sélectionner l'icône DOOR (porte) dans l'écran MENU.
2. Sélectionnez le volet que vous souhaitez actionner et l'option OPEN (ouvrir) ou CLOSE (fermer), puis appuyez sur le bouton circulaire de navigation central et maintenez-le enfoncé pour procéder à l'activation.

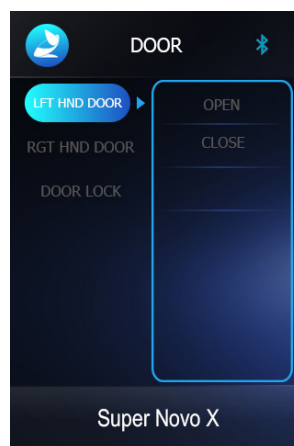
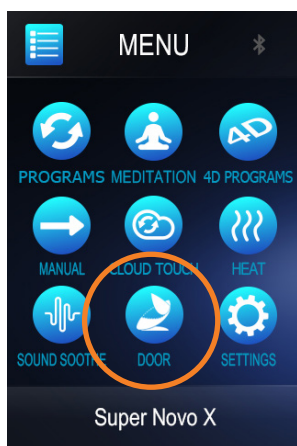

**!** **MISE EN GARDE :** Assurez-vous que tous vos membres, les vêtements desserrés ou autres objets sont retirés de la trajectoire du volet.

**REMARQUE :** Les volets s'ouvrent automatiquement, mais se ferment manuellement. Si vous relâchez le panneau tactile, ou le bouton CLOSE, le mouvement s'arrête.

**REMARQUE :** Les volets sont équipés de plusieurs capteurs de sécurité pour éviter une prise accidentelle. Si le mouvement de la porte est mis en pause de façon inattendue, veuillez consulter l'écran de la télécommande pour des renseignements supplémentaires.

# se familiariser

## UTILISATION DE LA TÉLÉCOMMANDE

L'écran d'état s'affiche pendant votre massage et vous fournit une référence rapide pour obtenir les renseignements qui suivent. Non seulement cet écran pratique montre l'état actuel pour chacun des réglages, mais il vous permet de configurer les réglages indiqués ci-dessous en orange. Utilisez les boutons de navigation vers le haut/bas pour basculer entre les réglages, utilisez les boutons droit/gauche pour les ajuster, puis utilisez le bouton circulaire de navigation central pour effectuer votre sélection.

**REMARQUE :** si un réglage est grisé, cela signifie qu'il n'est pas ajustable pendant le massage en cours.

**MSG SPD** — En mode manuel, la vitesse de pétrissage, tapotement, percussion ou pétrissage et percussion

**CLDINTSTY** — L'intensité de Cloud Touch (Cloud Touch doit être actif pour pouvoir régler l'intensité)

**UNDFSTPD** — Il s'agit de la vitesse des rouleaux sous les pieds (pour pouvoir en régler la vitesse, les rouleaux doivent être activés)

**WIDTH (largeur)** — En mode manuel, il s'agit de la portée horizontale de massage en utilisant la technique par tapotement, percussion ou shiatsu

**INTSTY** — Il s'agit de l'intensité du massage du dos (il n'est pas possible de configurer cette option pendant les programmes de méditation)

Le temps restant dans la séance de massage actuelle

Illustre les zones en cours de massage

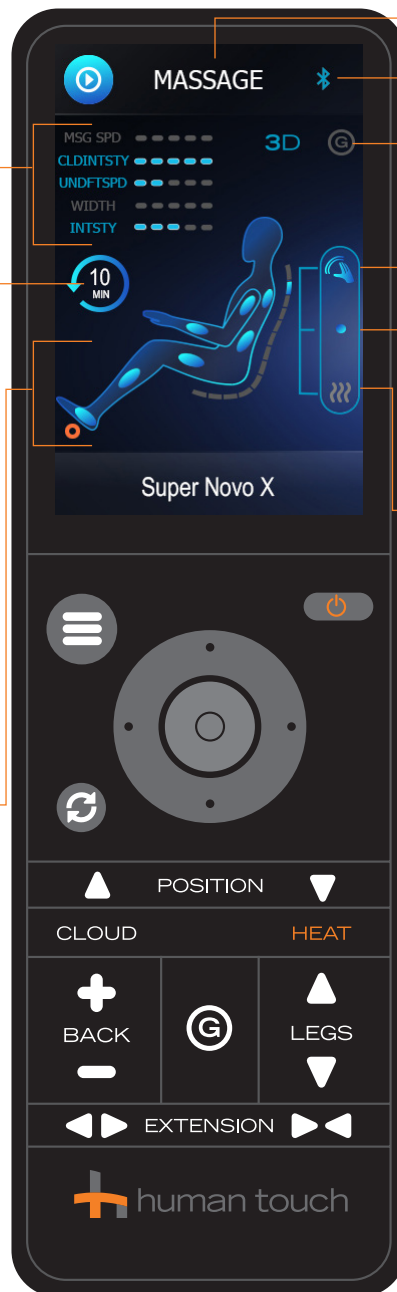

Il s'agit du programme de massage actif

S'allume en bleu lorsque Bluetooth est réglé sur ON

S'allume en bleu lorsque le fauteuil est en position ZeroG®

Il s'agit de la technique active de massage robotique

Indicateur de portée verticale de massage :

- - Intégral
- - Région
- - Cible

S'allume en rouge si la chaleur est active



**MENU** — Appuyez pour afficher le menu principal. Lorsqu'un massage est actif, appuyez de nouveau pour afficher l'écran d'état.

**PROGRAMMES** — Affiche le menu PROGRAMS. Lorsqu'un programme automatique est actif, appuyez pour basculer entre les principaux programmes automatiques. Le programme actif s'affiche au haut de l'écran d'état.

**CLOUD** — Lorsque l'écran d'état est affiché et que Cloud Touch est actif, appuyez pour basculer entre les réglages du niveau d'intensité. L'intensité sélectionnée s'affiche dans le coin supérieur droit de l'écran.

**ARRIÈRE** — Appuyez ici pour élever ou abaisser le dossier.

**DÉPLOIEMENT DES JAMBES** — Appuyez et maintenez enfoncé pour allonger le repose-pied.

**REMARQUE :** Pendant les programmes automatiques, le fauteuil mesure automatiquement vos jambes et ajuste le programme en conséquence.

### ALIMENTATION / PAUSE / REPRISE

Appuyer sur ce bouton :

- Pour activer la télécommande
- Pour mettre en pause le massage et afficher les options suivantes :

RESUME (Reprendre) - sélectionnez cette option pour reprendre le massage là où vous avez laissé.

POWER OFF (Éteindre) - sélectionnez cette option pour arrêter toutes les fonctions et remettre le fauteuil en position relevée avant d'en sortir.

**ANNEAU DE NAVIGATION** — Appuyez sur les boutons vers le haut / bas / gauche / droite pour naviguer entre les écrans; appuyez sur le bouton central pour sélectionner une option.

**POSITION** — Utiliser pour :

- Ajuster la portée verticale du massage après la détection du corps AcuPoint®.
- Ajuster la portée verticale du massage pendant un programme automatique. Consultez *Réglage de la portée verticale de massage* à la page 82.
- Déplacer les rouleaux de massage à la position souhaitée lorsqu'on profite d'un massage Zone ou Spot (ciblé). Pour obtenir de plus amples renseignements, consultez *Utilisation des modes de massage manuels* à la page 68. **REMARQUE :** Pendant un massage Zone ou Spot, le mécanisme inférieur de massage 2D synchronise automatique sa position.

**CHALEUR** — Appuyez pour activer et désactiver la chaleur du dossier.

**JAMBES** — Appuyez ici pour élever ou abaisser le repose-pied.

**ZeroG®** — Appuyez sur ce bouton pour mettre le fauteuil en position zéro gravité, ce qui élève vos pieds au-delà de votre cœur pour un soulagement maximum de votre colonne.

**HORIZON REST** — Appuyez deux fois pour positionner la chaise dans Horizon Rest, le dos parallèle au sol pour réduire le stress et une sensation de calme.

**RÉTRACTION DES JAMBES** — Appuyez et maintenez enfoncé pour rétracter le repose-pied.

- Si le fauteuil n'est pas utilisé pendant deux minutes, l'écran de la télécommande s'éteint automatiquement. Appuyez sur **POWER / PAUSE / RESTORE** (alimentation/ pause/reprise) pour reprendre l'utilisation.

# se familiariser

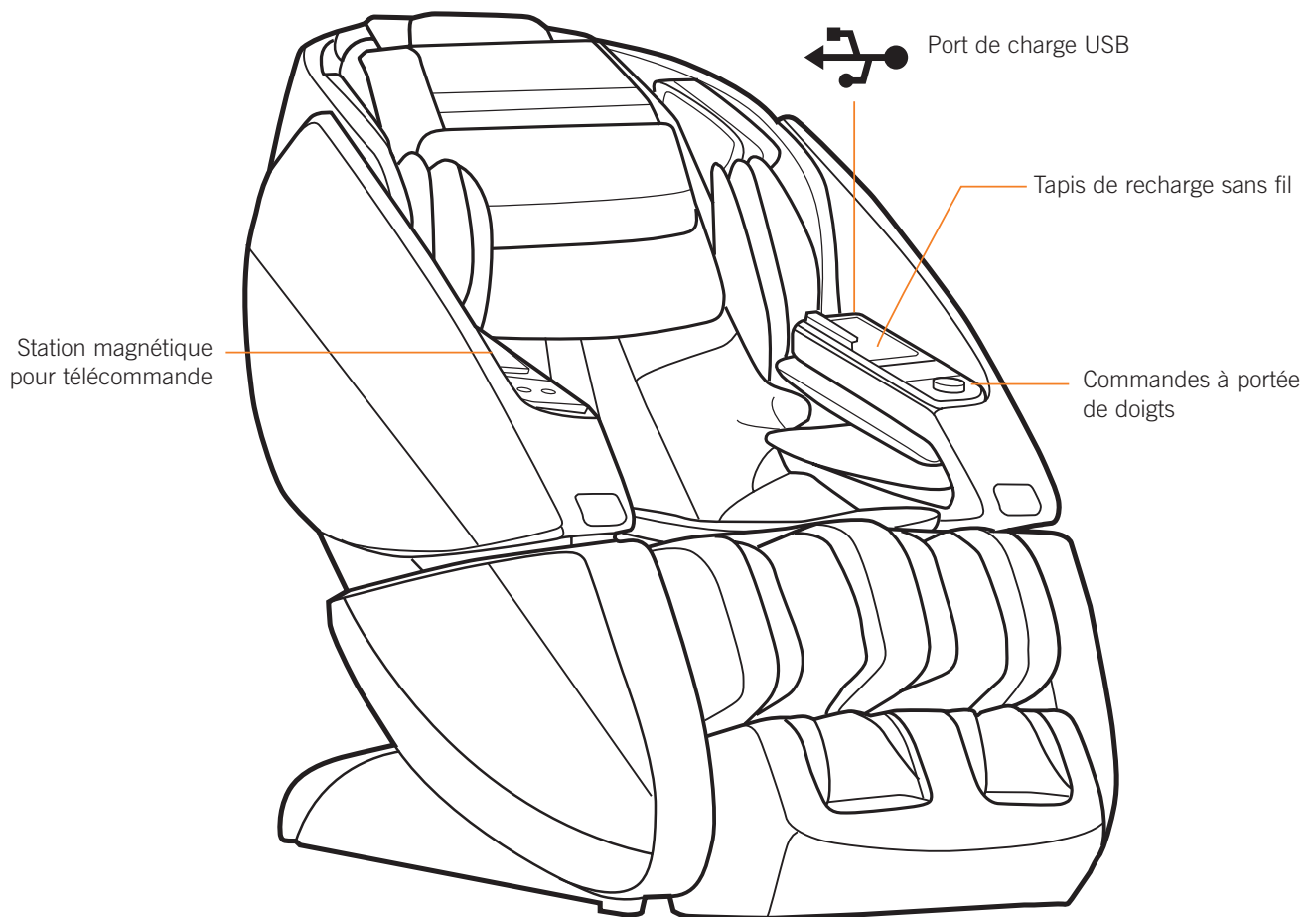

## UTILISER LES COMMANDES À PORTÉE DE DOIGTS

Un panneau de commande pratique sur l'accoudoir gauche met les fonctions clés à portée de doigts.

Appuyez brièvement **1 seconde** pour sortir de veille

Appuyez rapidement pour sélectionner un programme de massage

Appuyez longuement et relâchez pour remettre le fauteuil en position initiale

**Retour** – Ajustez le niveau de massage 3D du robot de massage supérieur.

**Siège** – Réglez la vitesse de massage du siège du robot de massage inférieur.

**Jambes** – Ajustez l'acupression Cloud Touch du pied et du mollet.

Appuyez sur le bouton volume, puis tournez l'anneau argenté extérieur sur le bouton pour ajuster le **volume** du haut-parleur.

Appuyez pour activer et désactiver la **chaleur**.

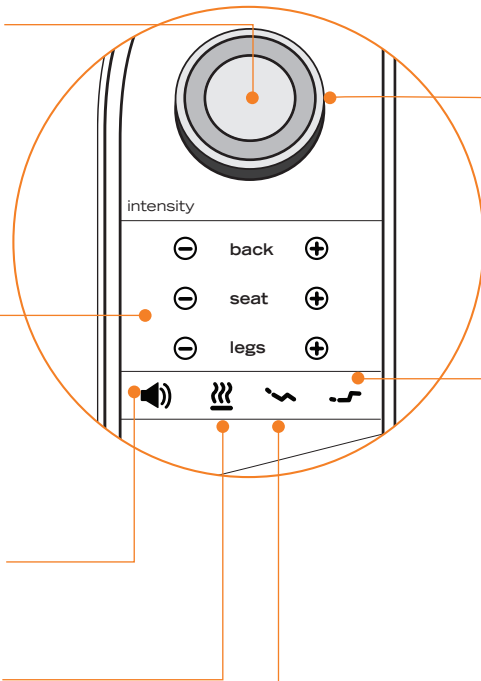

Tournez la **bague argentée extérieure** pour basculer entre les principaux programmes automatiques ou le réglage du volume (après la sélection du bouton de volume)

Appuyez sur le bouton **Horizon Rest** pour bouger le fauteuil en position couchée avec les genoux légèrement surélevés et votre dos parallèle au sol pour un maximum de confort.

Appuyez sur le bouton **ZeroG®** pour déplacer automatiquement le fauteuil en position zéro gravité qui berce votre dos et élève vos jambes au-dessus de votre cœur pour favoriser la santé globale de votre colonne.

Maintenez enfoncé le bouton **STOP** (arrêter) pendant trois (3) secondes pour arrêter toutes les fonctions et remettre le fauteuil en position verticale.

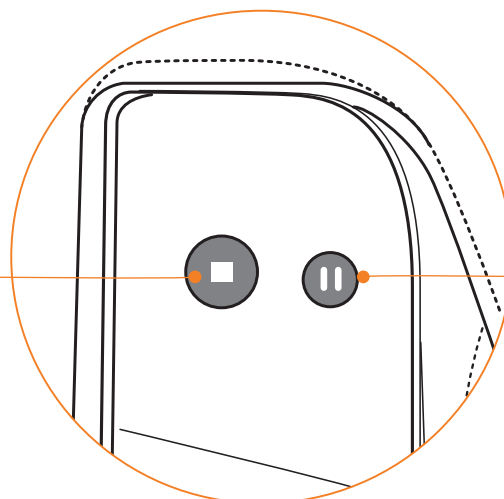

Appuyez sur le bouton **PAUSE** pour mettre temporairement en pause votre massage.

Pour le reprendre, appuyez de nouveau sur le bouton **PAUSE** ou consultez l'écran de la télécommande pour des options supplémentaires.

# se familiariser

## RECHARGER VOTRE APPAREIL PORTATIF

Utilisez le tapis de recharge sans fil pratique ou le port USB pour recharger votre appareil compatible pendant que vous profitez d'un massage.

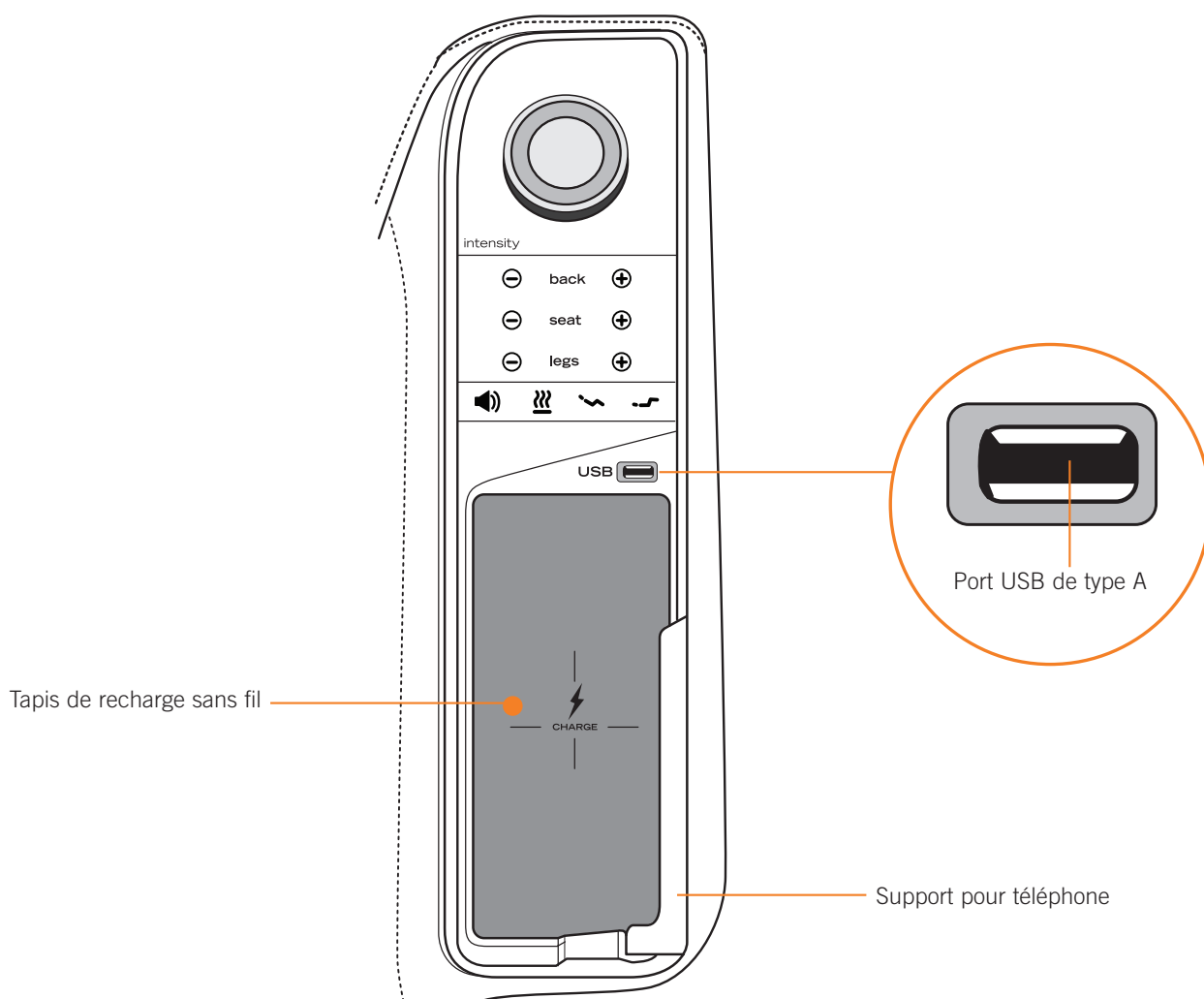

**REMARQUE :** Si vous utilisez le tapis de recharge sans fil, veuillez vous assurer que votre téléphone est rentré sous le support pour téléphone. Si vous ne fixez pas votre téléphone correctement, il pourrait être endommagé si le volet est soulevé pendant qu'il se recharge.

## UTILISER LA STATION MAGNÉTIQUE POUR TÉLÉCOMMANDE

Utilisez la station magnétique pour télécommande pour fixer la télécommande et la garder à portée de main.

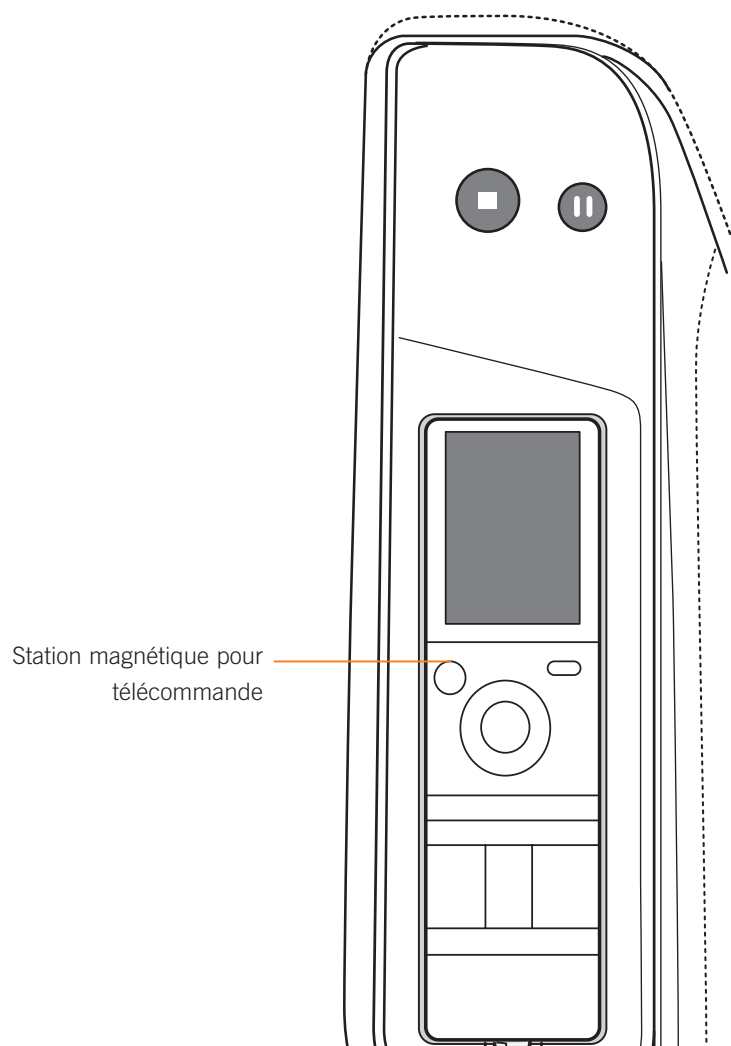



# coulez-vous-la douce

## UTILISATION DES PROGRAMMES AUTOMATIQUES

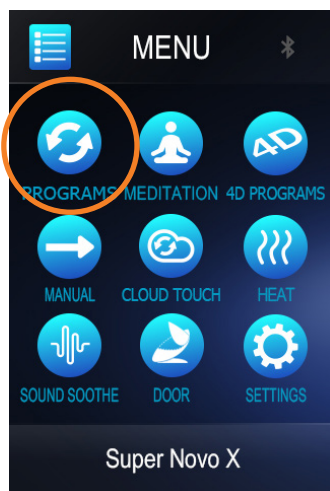

Il existe sept principaux programmes automatiques sur le menu PROGRAMS, chacun disposant de quatre variations (à l'exception de YOGA STUDIO, qui en a cinq).

1. Depuis le menu principal, sélectionnez **PROGRAMMS** pour afficher le menu PROGRAMS.

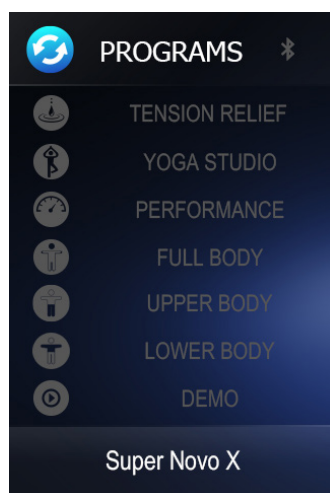

**TENSION RELIEF (soulagement de la tension)** - Il met l'accent sur le soulagement de la tension dans tout le corps.

**YOGA STUDIO** - Des programmes conçus pour se détendre, se calmer et étirer votre corps en entier.

**PERFORMANCE** - Offre un massage intense pour vous procurer une intense énergie pour votre journée.

**CORPOREL INTÉGRAL** - Un massage revigorant pour le corps en entier.

**UPPER BODY (haut du corps)** - Un massage concentré sur le cou, les épaules, le dos et les bras.

**LOWER BODY (bas du corps)** - Un massage concentré sur les pieds, les mollets, les cuisses et la région du fessier.

**DEMO (démonstration)** - Démontre toutes les techniques de massage du fauteuil.

---

**MISE EN GARDE :** Les programmes YOGA STUDIO contiennent un composant d'étirement plutôt intense. La première fois que vous expérimentez le programme YOGA STUDIO, tenez la télécommande dans votre main de manière à pouvoir arrêter le massage si l'étirement est trop intense pour vous. En outre, pour obtenir un étirement moins intense, allez à **SETTINGS (réglages)**, **STRETCH (étirement)** et configurez le mode d'étirement à **OUT (extérieur)**.

---

2. Avant de sélectionner un programme automatique, assurez-vous que vos pieds sont fermement appuyés contre la base des compartiments de massage pour les jambes et les pieds.

---

**IMPORTANT:** Peu après que le massage commence, le masseur pour les pieds et les jambes se déploie/rétracte pour mesurer la longueur de vos jambes. Le programme utilise ensuite ces données pour personnaliser votre massage selon la longueur de vos jambes. Si vos pieds ne sont pas fermement appuyés contre la partie inférieure arrière ou l'extrémité avant des compartiments de masseur pour les pieds/jambe, la longueur de vos jambes ne peut être mesurée et le programme ne fonctionnera pas correctement (par exemple, la fonction d'étirement ne s'activera pas).

---

La manière la plus facile de profiter d'un massage est de simplement choisir parmi les 38 programmes automatiques préconfigurés. Qu'il s'agisse d'un grand choix de programmes principaux automatiques avec variations en passant par trois programmes MEDITATION et trois programmes 4D, votre Super Novo X offre une solution apaisante simple pour tous vos besoins.



3. Sélectionnez le groupe de programmes automatiques souhaité pour afficher la liste des programmes. Le programme principal s'affiche dans le haut du groupe, suivi par les variations de ce programme.

Pour tous les programmes automatiques autres que YOGA STUDIO, les variations de programme sont les suivantes :

**SHIATSU** - Un massage varié utilisant des intensités douce, moyenne et vigoureuse.

**SWEDISH (Suédois)** - Un massage modéré utilisant une intensité douce à moyenne.

**SPORTS** - Un massage qui commence doucement et augmente jusqu'à une forte intensité.

**THAI** - Un massage qui commence avec une forte intensité et qui diminue jusqu'à une faible intensité.

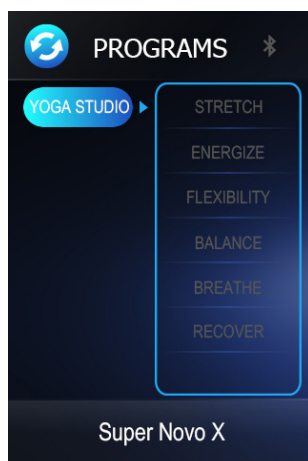

Les programmes YOGA STUDIO sont comme suit :

**STRETCH (étirement)** - Un massage relaxant avec une fonctionnalité plier et étirer afin de fournir une extension des jambes et de la colonne.

**ENERGIZE (énergie)** - Un massage vigoureux avec une percussion stimulante, une manière parfaite de commencer votre journée.

**FLEXIBILITY (flexibilité)** - Un message pour détendre et assouplir les muscles accompagné d'une compression à l'air Cloud Touch Acupressure sur les pieds et les épaules.

**BALANCE (équilibre)** - Un massage symétrique conçu pour vous recentrer.

**BREATHE (respiration)** - Un massage rythmique pour vous aider à concentrer votre respiration et votre concentration.

**RECOVER (récupération)** - Un massage intense pour une guérison concentrée pour vous aider à récupérer avec une plus grande efficacité.

# coulez-vous-la douce



4. Sélectionnez le programme désiré.
5. Si le réglage ACUPOINT dans le menu **SETTINGS (Réglages)** est défini à **AUTO**, l'écran ACUPOINT ADJUST SHLDR HGT DETECTING s'affiche; le mécanisme de massage analyse votre dos et cartographie automatiquement votre massage pour un maximum d'efficacité.

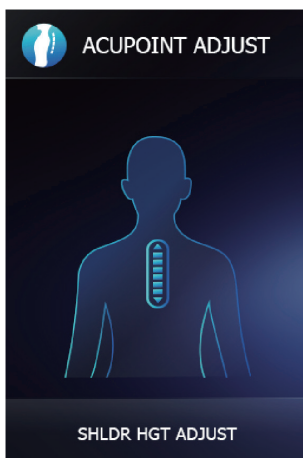

6. Lorsque la détection du corps AcuPoint® est terminée, l'écran ACUPOINT ADJUST SHLDR HGT ADJUST s'affiche; utilisez les boutons de **POSITION** de la télécommande pour ajuster la hauteur des épaules au besoin.

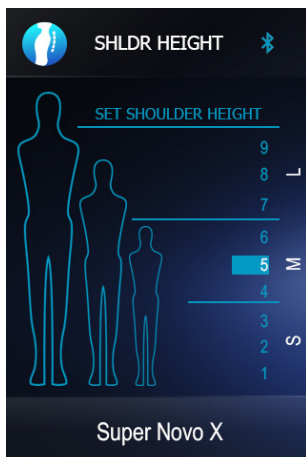

7. Si le réglage ACUPOINT sur le menu **SETTINGS (Réglages)** est défini à **MANUAL (Manuel)**, l'écran SHLDR HEIGHT s'affiche. Définissez la hauteur des épaules à la position souhaitée, de petites (1) à grandes (9). Votre massage sera automatiquement cartographié pour la hauteur d'épaule sélectionnée afin d'optimiser l'efficacité.

Hauteur globale	Réglage Épaules
1,8 m et plus	8 – 9
1,73 m – 1,79 m	6 – 7
1,6 m – 1,72 m	3 – 5
1,52 m – 1,59 m	1 – 2

8. Assoyez-vous et profitez d'un massage de première classe!

## CONFIGURER LA DÉTECTION DU CORPS ACUPOINT

Après avoir sélectionné un programme automatique, le fauteuil peut détecter automatiquement votre hauteur d'épaule pour cartographier le massage de votre dos, ou vous pouvez régler la hauteur des épaules manuellement. Ce réglage est enregistré jusqu'à ce que vous le changiez, même si le fauteuil est éteint et rallumé.

1. À partir du **MAIN MENU (menu principal)**, sélectionnez **SETTINGS (réglages)** pour afficher le menu SETTINGS, puis faites défiler jusqu'au deuxième écran.
2. Sélectionnez **ACUPOINT**, puis **AUTO** (par défaut) ou **MANUAL (Manuel)**.

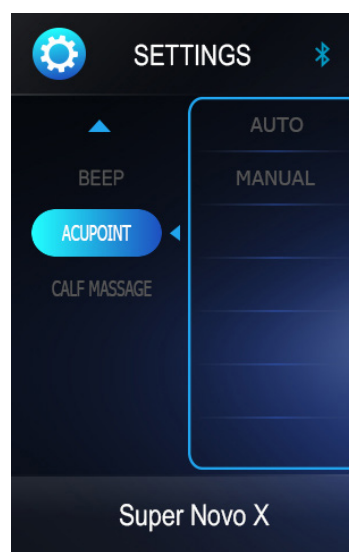
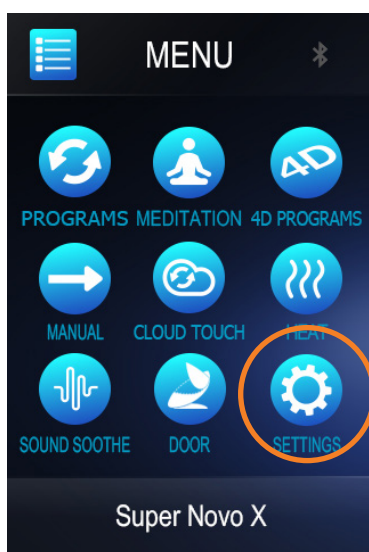

# coulez-vous-la douce

## UTILISER LES PROGRAMMES 4D

Alors que les programmes de massage 2D massent verticalement et horizontalement, et que les programmes 3D ajoutent une profondeur, les programmes 4D font évoluer le massage encore un peu plus en incluant la dimension de la vitesse variable. Les mouvements de massage accélèrent et ralentissent à mi-mouvement, tout comme les mains d'un massothérapeute professionnel afin de procurer un massage encore plus réaliste!

1. Dans le menu principal, sélectionnez **4D PROGRAMS (Programmes 4D)** pour afficher le menu de 4D PROGRAMS.
2. Faites votre choix parmi les options suivantes :

**STRETCH (étirement)** - Un massage qui commence doucement et augmente jusqu'à une forte intensité.

**SHIATSU** - Un massage varié utilisant des intensités douce, moyenne et vigoureuse.

**SWEDISH (Suédois)** - Un massage modéré utilisant une intensité douce à moyenne.

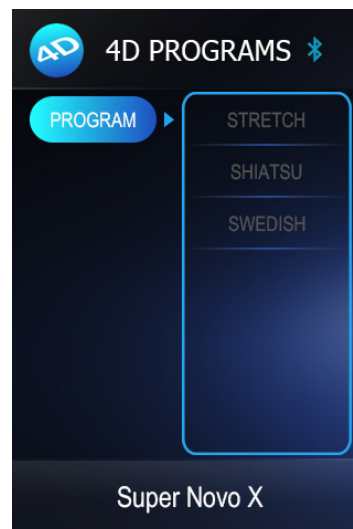
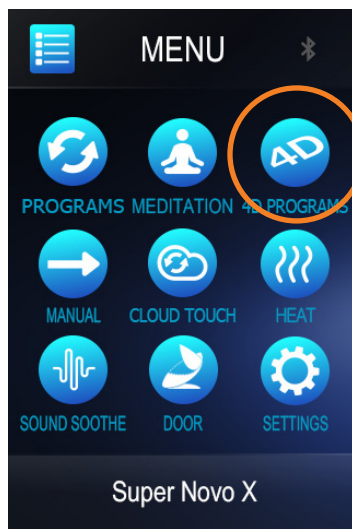

## UTILISER LES PROGRAMMES MEDITATION

Trois programmes de méditation fournissent le complément parfait à toute méditation en combinant un massage relaxant à des sons de la nature Sound Soothe immersifs.

1. Depuis le **MAIN MENU (menu principal)**, sélectionnez **MEDITATION** pour afficher le menu MEDITATION.
2. Faites votre choix parmi les options suivantes :

**SLEEP (sommeil)** - Un étirement intense du dos pour une pénétration profonde des muscles alors que vous vous détendez aux sons de la tombée de la nuit.

**CONCENTRATION** - Synchronisez votre respiration avec le mouvement rythmique du fauteuil et laissez les sons des carillons éoliens vous aider à entrer dans une méditation profonde.

**UNWIND (DÉTENTE)** - Détendez-vous grâce à la digitopuncture pour un massage profond et apaisant combinant des sons enveloppant de la nature.

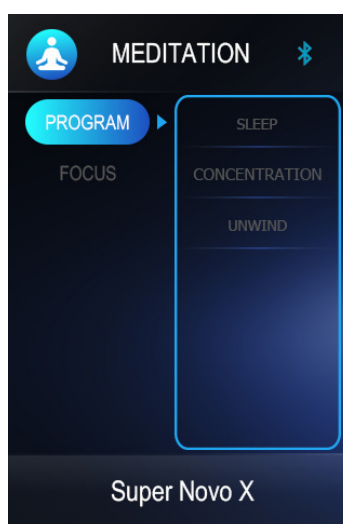
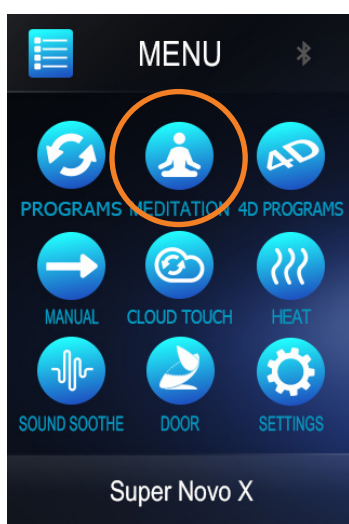

3. Personnalisez votre massage MEDITATION à partir du menu **MEDITATION** en sélectionnant **FOCUS**.

4. Faites votre choix parmi les options suivantes :

**FULL (intégral)** - Masse le dos en entier.

**ZONE (région)** - Concentre votre massage dans une zone de trois pouces.

Utilisez les boutons de **POSITION** pour positionner la zone de massage là où vous le souhaitez.

**SPOT (cible)** - Masse votre dos à un seul endroit. Utilisez les boutons **POSITION** pour positionner le massage exactement là où vous en avez besoin.

**REMARQUE :** Lorsque vous sélectionnez ZONE ou SPOT, le massage passe au mode manuel.

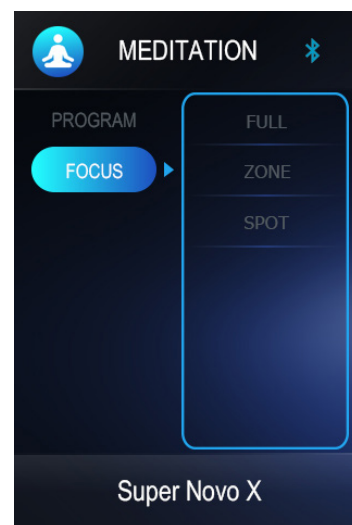

# prenez les commandes

## UTILISER LES MODES DE MASSAGE MANUEL

Depuis le **MAIN MENU (menu principal)**, sélectionnez **MANUAL** pour afficher le menu de massage **MANUAL**. À partir de ce menu, vous pouvez personnaliser votre massage du dos, la zone cible, la largeur et la vitesse.

**REMARQUE :** Les réglages du mode manuel n'ont pas d'incidence sur les programmes AUTO, MEDITATION ou 4D.

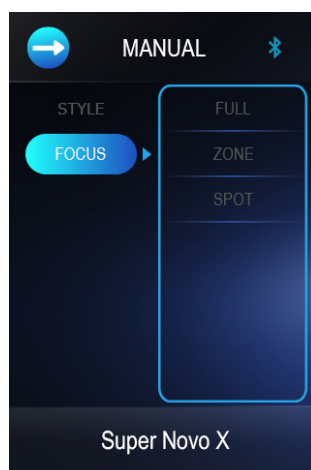
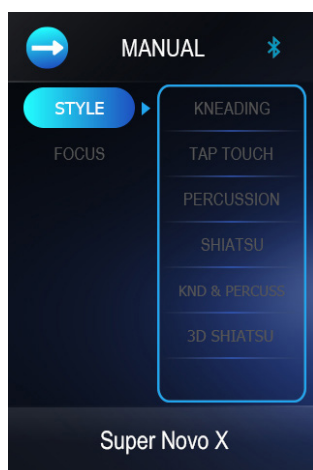
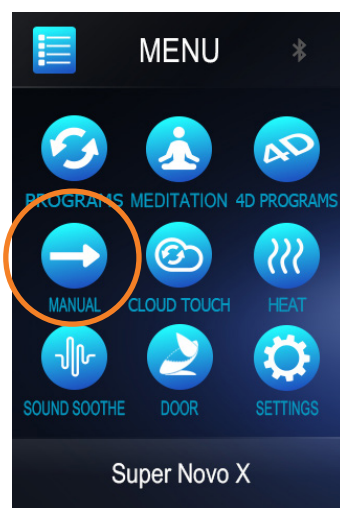

**REMARQUE :** Vous pouvez également configurer les réglages de style de massage manuel, de zone cible et d'ajustement depuis l'écran d'état. Consultez la page 56 pour de plus amples renseignements.

Votre Super Novo X vous permet aussi de personnaliser votre propre massage en utilisant les modes de massage **MANUAL (Manuel)**. Commencez en faisant votre choix parmi six techniques de massage robotique différentes, puis sélectionnez la cible de la portée de votre massage.

OPTION	MODE	DESCRIPTION
<b>STYLE</b>	<b>PÉTRISSAGE</b>	Votre dos est pétri par de petits mouvements circulaires appliqués de chaque côté de votre colonne vertébrale.
	<b>TAP TOUCH (TAPOTEMENT)</b>	Un massage avec tapotements et roulements
	<b>PERCUSSION</b>	Des tapotements rapides alternant entre les côtés de votre colonne pour stimuler les muscles dorsaux et les zones des articulations du dos, en imitant la technique de massage par percussion utilisée dans la médecine sportive pour la thérapie des tissus musculaires profonds.
	<b>SHIATSU</b>	Un roulement doux masse le long de votre dos, près de votre colonne vertébrale.
	<b>KND ET PERCUS (PÉTRISSAGE ET PERCUSSION)</b>	Combine un mouvement de pétrissage circulaire à de rapides tapotements en mode percussion.
	<b>3D SHIATSU</b>	Des roulements vers le haut et le bas de votre dos en appliquant une pression statique directe sur divers points des deux côtés de votre colonne simultanément, ce qui imite la technique de travail par points utilisée traditionnellement dans le massage Shiatsu.
<b>FOCUS (CIBLE)</b> Vous devez sélectionner un <b>MODE</b> de massage <b>avant</b> de sélectionner le <b>FOCUS (cible)</b> du massage.	<b>FULL (INTÉGRAL)</b>	Masse le dos en entier.
	<b>ZONE (RÉGION)</b>	Concentre votre massage dans une zone de trois pouces. Utilisez les boutons de <b>POSITION</b> pour positionner la zone de massage là où vous le voulez.
	<b>SPOT (CIBLE)</b>	Masse votre dos à un seul endroit. Utilisez les boutons de <b>POSITION</b> pour positionner le massage exactement là où vous le voulez.
<b>REMARQUE :</b> Lorsque vous utilisez les modes ZONE ou SPOT, les boutons de POSITION permettent d'ajuster le mécanisme supérieur de massage 3D. Le mécanisme inférieur de massage 2D synchronise automatiquement sa position par rapport au mécanisme supérieur.		

## RÉGLER LE MASSAGE MANUEL

Personnalisez vos choix de massage manuel selon vos préférences en ajustant divers réglages. Il est possible de faire des ajustements lorsque l'écran d'état du massage s'affiche. Utilisez les boutons de navigation pour sélectionner et ajuster les réglages que vous souhaitez.

OPTION	DESCRIPTION
<b>MSG SPD</b>	Ajustez la vitesse des massages Kneading (pétrissage), Tap Touch (tapotement), Percussion, et Knead & Percussion (Tapotement et percussion).
<b>WIDTH</b>	Ajustez la portée horizontale du massage pendant les modes Tap Touch, Percussion ou Shiatsu. Les options sont : <b>WIDE (LARGE)</b> , <b>MEDIUM (MOYENNE)</b> ou <b>NARROW (ÉTROITE)</b> .
<b>INTSTY</b>	Ajustez l'intensité du massage de dos 3D. Les options sont : <b>SOFT (DOUCE)</b> , <b>1</b> , <b>2</b> , <b>3</b> , <b>4</b> ou <b>STRONG (FORTE)</b> .



# prenez les commandes

## UTILISER LA DIGITOPUNCTURE CLOUD TOUCH

Vous pouvez profiter d'un massage par compression à l'air Cloud Touch Acupressure indépendant en choisissant entre une ou plusieurs zones de massage et en réglant l'intensité.

**REMARQUE :** Le réglage de l'intensité CLOUD TOUCH s'applique aussi aux programmes AUTO, MEDITATION (méditation) et 4D.

1. Depuis le MAIN MENU (menu principal), sélectionnez CLOUD TOUCH pour afficher le menu CLOUD TOUCH.
2. Sélectionnez **FOCUS**, puis sélectionnez la ou les zones que vous souhaitez activer (l'option par défaut est FULL (Complète), ou sélectionnez OFF (désactivé) pour désactiver la digitopuncture Cloud Touch.

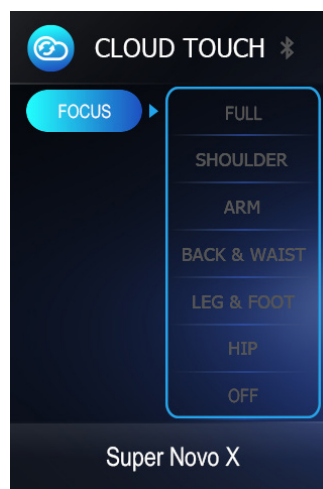
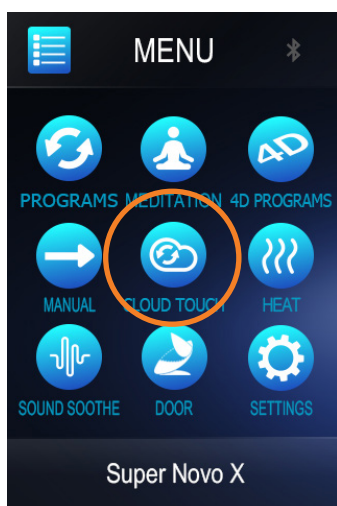

**ASTUCE :** Lorsque l'écran d'état est affiché, appuyez sur le bouton CLOUD de la télécommande pour basculer entre les ajustements de niveau d'intensité CLOUD TOUCH. L'intensité sélectionnée s'affiche à côté de CLDINTSTY dans le coin supérieur gauche de l'écran d'état.

Vous pouvez aussi utiliser les boutons de navigation pour ajuster l'intensité Cloud Touch dans le coin supérieur gauche. Consultez la page 56 pour de plus amples renseignements.

Ce réglage retourne à SOFT (doux) (par défaut) lorsque le fauteuil est éteint et remis en marche à nouveau.

**Vous pouvez aussi ajouter jusqu'à six zones de massage par compression d'air Cloud Touch et une chaleur apaisante pour aider à détendre les muscles du dos.**

## RÉGLER LA CHALEUR

Votre Super Novo X dispose de la chaleur dans la zone du dossier. Pour accéder aux commandes de la chaleur : Appuyez sur le **bouton de commande à portée de doigts pour la chaleur**  sur l'accoudoir gauche ou le bouton HEAT (Chaleur) sur la télécommande, pour activer ou désactiver la chaleur.

APPUI-MAIN GAUCHE

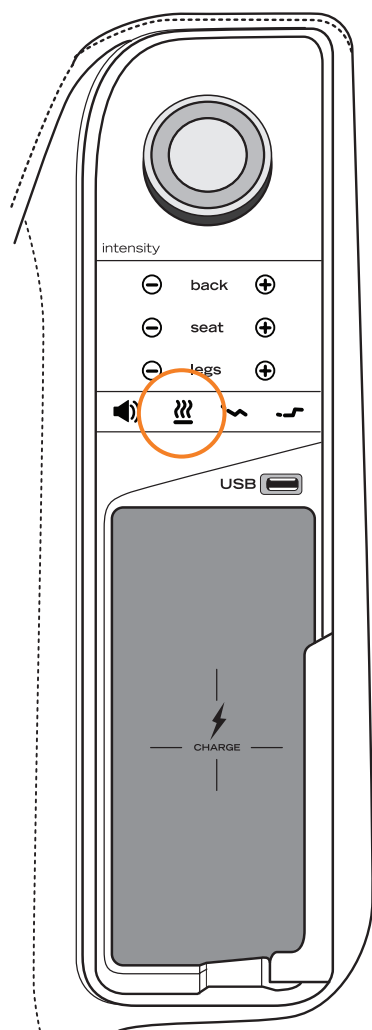

TÉLÉCOMMANDE



# prenez les commandes

## CONFIGURER LA DURÉE DE MASSAGE

Vous pouvez régler votre durée de massage à 10 (par défaut, 20 ou 30 minutes, à partir du menu SETTINGS ou de l'écran d'état. Ce réglage est enregistré jusqu'à ce que vous le changiez, même si le fauteuil est éteint et rallumé.

1. Depuis le **MAIN MENU (menu principal)**, sélectionnez **SETTINGS (réglages)** pour afficher le menu SETTINGS
2. Sélectionnez **TIME (Durée)**, puis sélectionnez la durée de message souhaitée

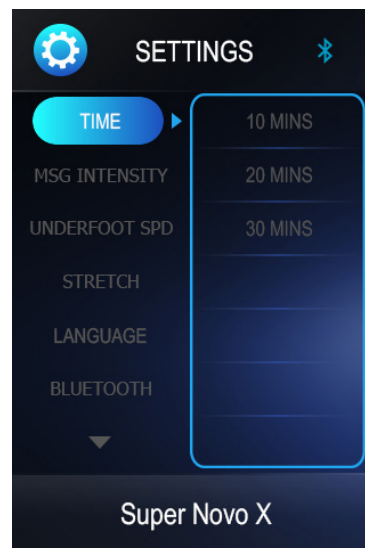
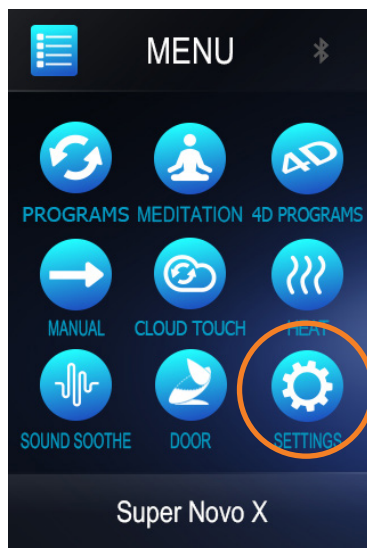

---

Pour régler la durée du massage depuis l'écran d'état, utilisez les boutons de navigation vers le haut/bas pour sélectionner la durée restante au massage, puis utilisez les boutons de gauche/droite pour régler la durée souhaitée. **REMARQUE** : Si un massage est en cours, la durée sélectionnée annule toute durée restante dans la séance de massage en cours.

---

**Vous pouvez ajuster l'intensité du massage robotique selon votre besoin actuel et régler la durée du massage souhaitée.**

## RÉGLER L'INTENSITÉ DU MASSAGE DU DOS 3D

Vous pouvez faire votre choix parmi cinq réglages d'intensité de massage robotique, lesquels ont un effet sur les programmes de massage automatiques et manuels. Ce réglage retourne à SOFT (doux) (par défaut) lorsque le fauteuil est éteint et remis en marche à nouveau.

**REMARQUE :** Un programme de massage doit être actif avant de pouvoir sélectionner une intensité de massage. Vous ne pouvez pas régler l'intensité du massage pendant les programmes MEDITATION.

1. Depuis le **MAIN MENU (menu principal)**, sélectionnez SETTINGS (réglages) pour afficher le menu SETTINGS.
2. Sélectionnez **MSG INTENSITY**, puis sélectionnez l'intensité souhaitée du massage du dos.

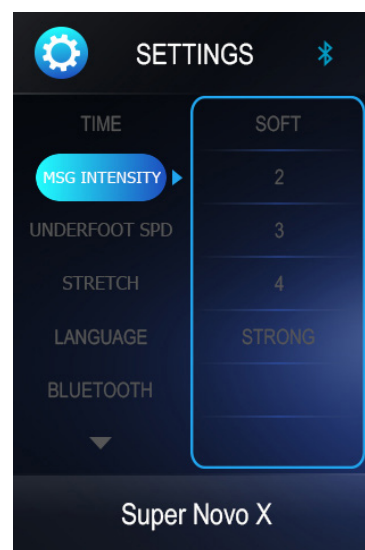
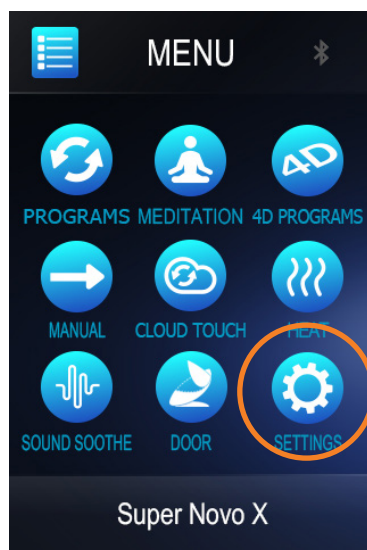

**ASTUCE :** Lorsque l'écran d'état est affiché, utilisez les boutons de navigation pour configurer le réglage d'intensité (INTSTY) dans le coin supérieur gauche.

# prenez les commandes

## RÉGLER LA VITESSE DES ROULEAUX SOUS LES PIEDS

Vous pouvez régler la vitesse des rouleaux sous les pieds à SLOW (Lente), MEDIUM (Moyenne) ou FAST (Rapide). Vous pouvez aussi désactiver les rouleaux. Ce réglage a une incidence sur les programmes de massage manuels et automatiques. Ce réglage revient à SLOW (lente) (par défaut) lorsque le fauteuil est éteint et mis en marche à nouveau.

1. Depuis le **MAIN MENU (menu principal)**, sélectionnez **SETTINGS (réglages)** pour afficher le menu SETTINGS.
2. Sélectionnez **UNDERFOOT SPD** (vitesse sous les pieds), puis **SLOW** (lente), **MEDIUM** (moyenne), **FAST** (rapide) ou **OFF** (désactivée).

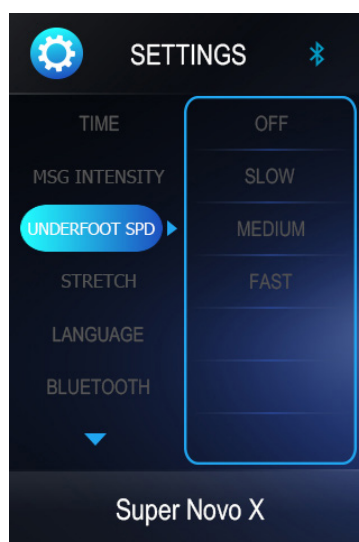
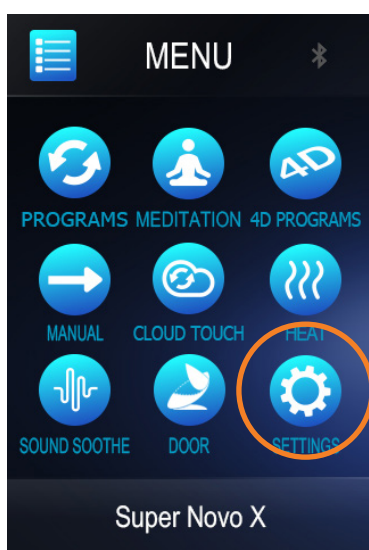

**ASTUCE :** Lorsque l'écran d'état s'affiche, utilisez les boutons de navigation pour configurer le réglage de la vitesse sous les pieds (UNDERFOOT SPD) dans le coin supérieur gauche.

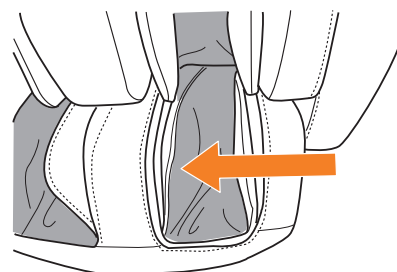

- Le massage des pieds est trop doux? Enlevez les semelles adoucissantes d'en dessous de vos pieds. Il suffit de tirer les semelles adoucissantes des pochettes à travers l'ouverture sur le bord intérieur du compartiment pour les pieds.

**Votre masseur pour les jambes Super Novo X est très polyvalent. Vous pouvez ajuster la vitesse du mouvement orbital pour les jambes et contrôler la vitesse des rouleaux sous les pieds.**

## RÉGLER LA VITESSE DE MASSAGE ORBITAL DES JAMBES

Vous pouvez ajuster la vitesse du mouvement de massage orbital pour les jambes à SLOW (Lente), MED (moyenne) ou FAST (Rapide). Vous pouvez aussi désactiver le mouvement orbital. Ce réglage a une incidence uniquement sur les programmes automatiques et 4D. Le réglage revient à SLOW (Lente) (par défaut) lorsque le fauteuil est éteint et remis en marche à nouveau.

1. Depuis le **MAIN MENU (menu principal)**, sélectionnez **SETTINGS (réglages)** pour afficher le menu SETTINGS.
2. Sélectionnez **CALF MASSAGE** (Massage pour les jambes), puis sélectionnez **SLOW** (Lent), **MEDIUM** (Moyen), **FAST** (Rapide) ou **OFF** (Désactivé).

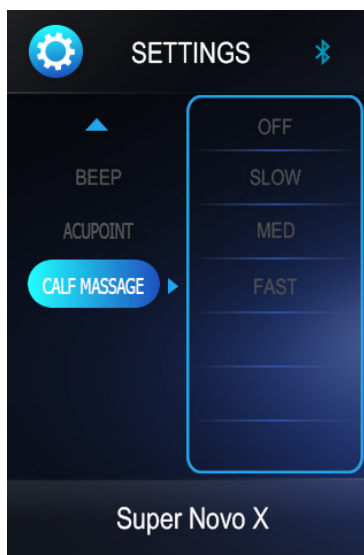
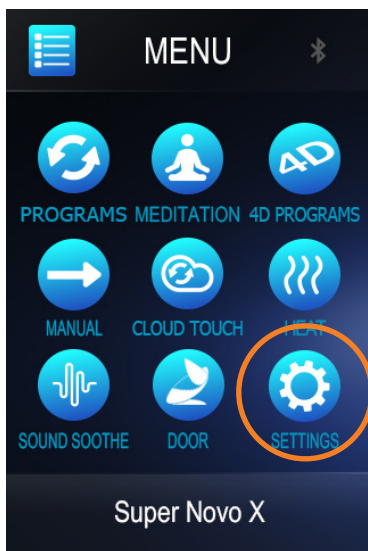

# prenez les commandes

## CONFIGURER ET DÉSACTIVER LA FONCTION D'ÉTIREMENT

Les programmes YOGA STUDIO, 4D STRETCH et DEMO comprennent tous la fonction STRETCH (étirement). Vous pouvez régler la direction d'étirement pour étirer vos jambes vers l'extérieur (OUT) ou le bas (DOWN). Vous pouvez aussi désactiver la fonction d'étirement (STRETCH). Ce réglage revient à DOWN (Bas) (par défaut) lorsque le fauteuil est éteint et remis en marche à nouveau.

1. Depuis le **MAIN MENU (menu principal)**, sélectionnez **SETTINGS (réglages)** pour afficher le menu SETTINGS.
2. Sélectionnez **STRETCH (Étirement)**, puis sélectionnez **DOWN (Bas)**, **OUT (Extérieur)** ou **OFF (Désactivé)**.

**MISE EN GARDE :** L'étirement est plutôt intense. Tenez la télécommande dans votre main la première fois que vous expérimentez l'un des programmes qui contient un étirement de manière à pouvoir l'arrêter si l'étirement est trop intense pour vous. Pour un étirement moins intense, réglez la direction d'étirement (STRETCH) à **OUT**. Pour un étirement plus intense vers le bas (DOWN), enfoncez vos jambes aussi loin que possible pendant que le repose-pied mesure la longueur de vos jambes.

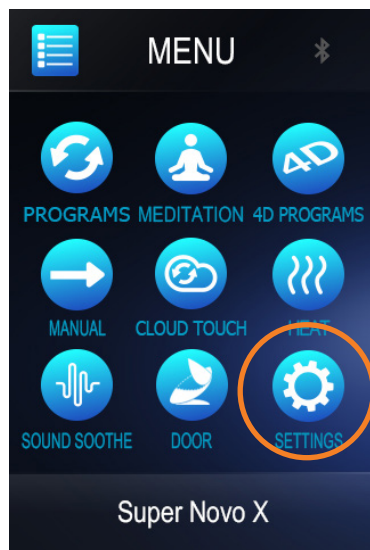

Pour les programmes qui comprennent la fonction **Stretch (Éirement)**, vous pouvez choisir d'étirer vos jambes vers l'extérieur ou vers le bas. Vous pouvez aussi configurer le réglage **BLUETOOTH** du fauteuil, qui doit être activé (ON) pour utiliser **SOUND SOOTHE**, et pour écouter de musique par l'entremise des haut-parleurs haut de gamme **Sound by JBL** du fauteuil.

## CONNECTER UN APPAREIL AU SYSTÈME DE SON HAUT DE GAMME

Votre fauteuil de massage intègre des haut-parleurs haut de gamme **Sound by JBL** que vous pouvez connecter par l'entremise de la technologie **Bluetooth**. Il est important de s'assurer que le réglage **BLUETOOTH** est configuré à **ON** (par défaut) avant d'utiliser **SOUND SOOTHE** ou d'écouter de la musique avec les haut-parleurs du fauteuil. Ce réglage est enregistré jusqu'à ce que vous le changiez, même si le fauteuil est éteint et rallumé.



1. Depuis le **MAIN MENU (menu principal)**, sélectionnez **SETTINGS (réglages)** pour afficher le menu **SETTINGS**.
2. Sélectionnez **BLUETOOTH**, puis assurez-vous que le réglage est activé (**ON**). Le fauteuil de massage est détectable par votre dispositif.
3. Avec votre appareil, recherchez des appareils Bluetooth et sélectionnez **SUPER NOVO X** (numéro de série du fauteuil) pour vous connecter. Consultez les instructions de votre dispositif pour obtenir de plus amples renseignements.
4. Profitez de votre musique favorite ainsi que de votre massage préféré.

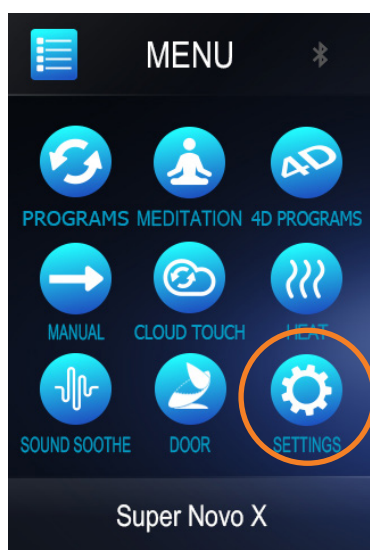



# prenez les commandes

## CHOISIR UNE LANGUE

Vous pouvez choisir d'afficher tout le texte de l'interface en anglais (par défaut), en chinois, en coréen ou en vietnamien.

1. Depuis le **MAIN MENU (menu principal)**, sélectionnez **SETTINGS (réglages)** pour afficher le menu SETTINGS.
2. Sélectionnez **LANGUAGE (langue)**, puis sélectionnez la langue souhaitée.

Suivez les étapes suivantes pour revenir à l'affichage en anglais si vous sélectionnez une autre langue que l'anglais et que vous ne la comprenez pas.

1. Éteignez le fauteuil, puis le remettre en marche.
2. À partir du **MAIN MENU (Menu principal)**, sélectionnez **SETTINGS (Réglages)** pour afficher le menu SETTINGS.
3. Sélectionnez **LANGUAGE (langue)**, puis sélectionnez la langue souhaitée.

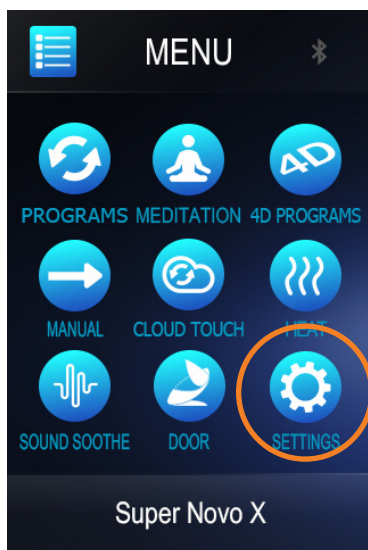

Vous pouvez choisir de visualiser l'affichage de la télécommande dans l'une des quatre langues offertes. Vous pouvez aussi choisir de désactiver le bip que vous entendez lorsque vous appuyez sur un bouton de la télécommande.

## DÉSACTIVER/ACTIVER LE SON DE NAVIGATION À DISTANCE

Vous pouvez choisir d'entendre ou non un BIP lorsque vous appuyez sur les boutons de la télécommande. Ce réglage est enregistré jusqu'à ce que vous le changiez, même si le fauteuil est éteint et rallumé.

1. À partir du **MAIN MENU (menu principal)**, sélectionnez **SETTINGS (réglages)** pour afficher le menu SETTINGS, puis faites défiler jusqu'au deuxième écran.
2. Sélectionnez **BEEP (Bip)**, puis sélectionnez **ON (Activé)** (par défaut) ou **OFF (Désactivé)**

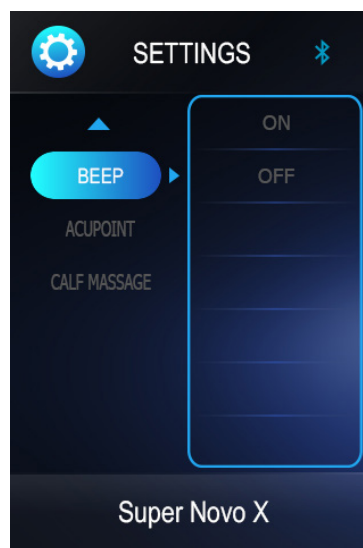
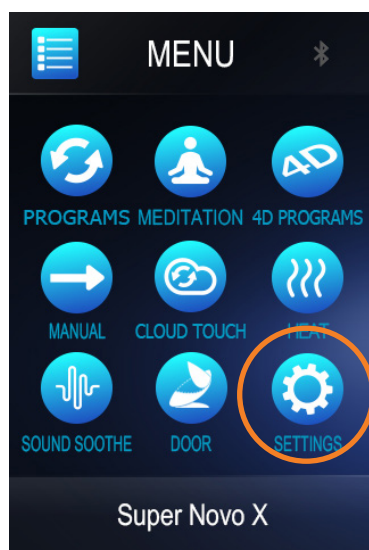

# prenez les commandes

## PROFITER DES SONS DE LA NATURE APAISANTS

Vous pouvez faire votre choix parmi huit pistes de sons de la nature apaisants SOUND SOOTHE pour accompagner votre massage.

**IMPORTANT:** Le réglage **BLUETOOTH** doit être activé (**ON**).

1. Depuis le **MAIN MENU (menu principal)**, sélectionnez **SETTINGS (réglages)** pour afficher le menu SETTINGS.

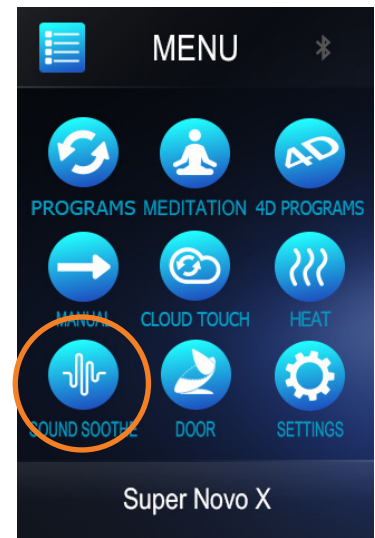

2. Sélectionnez **BLUETOOTH** et assurez-vous que Bluetooth est défini à **ON** (marche).

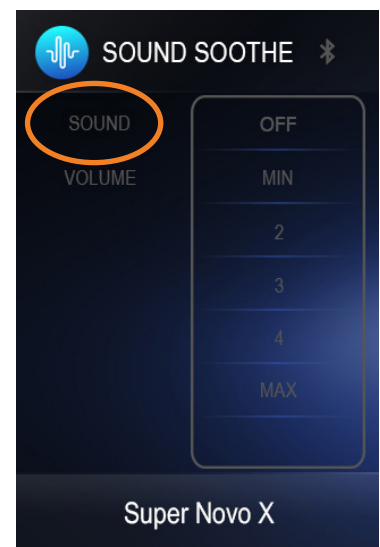

**Complétez votre massage** avec l'une des huit pistes de sons apaisants de la nature intégrées de Sound Soothe — vous pouvez même contrôler le volume.

- Sélectionnez **SOUND** (Son), appuyez sur le bouton de navigation droit pour afficher le menu SOUND, puis choisissez le son de la nature souhaité.

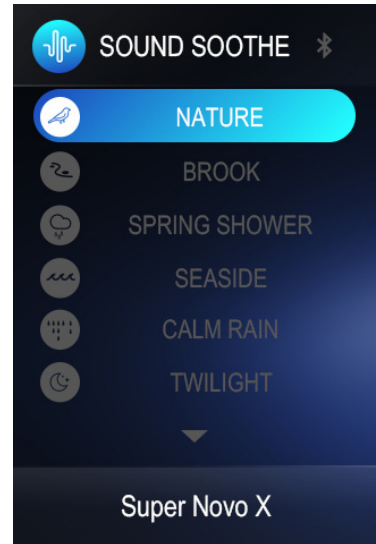

- Sélectionnez **VOLUME**, puis **MIN**, **2**, **3**, **4**, **MAX** (par défaut) ou **OFF** (Désactivé).

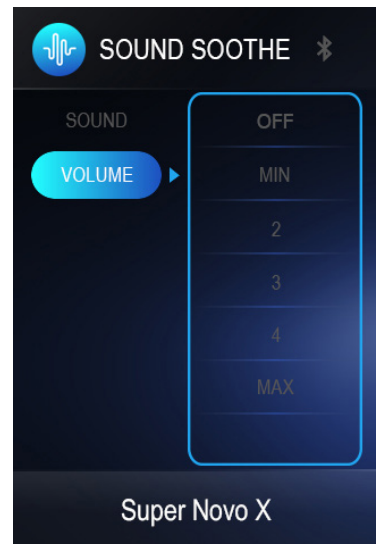

**ASTUCE** : Pour contrôler le volume, appuyez sur le bouton de volume à portée de doigts sur l'accoudoir gauche, puis tournez l'anneau argenté extérieur.

## RÉGLER LA PORTÉE VERTICALE DU MASSAGE

Pour ajuster la portée verticale de massage pendant un programme automatique :

1. Appuyez sur l'un des boutons POSITION de la télécommande ▲ ▼ .
2. Si le réglage **ACUPOINT** dans le menu **SETTINGS** est réglé à **AUTO**, l'écran ACUPOINT ADJUST SHLDR HGT DETECTING s'affiche; le mécanisme de massage analyse votre dos et cartographie automatiquement votre massage pour un maximum d'efficacité.

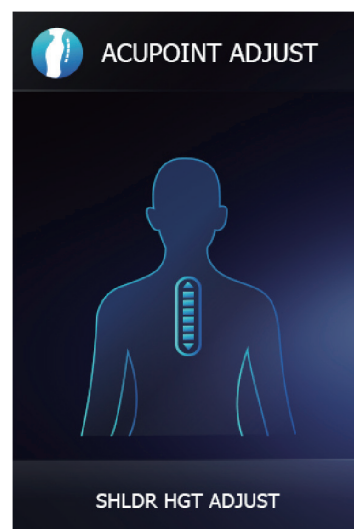

3. Lorsque la détection AcuPoint Body® est terminée, l'écran ACUPOINT ADJUST SHLDR HGT ADJUST s'affiche; utilisez les boutons de la télécommande POSITION pour ajuster la hauteur des épaules au besoin.

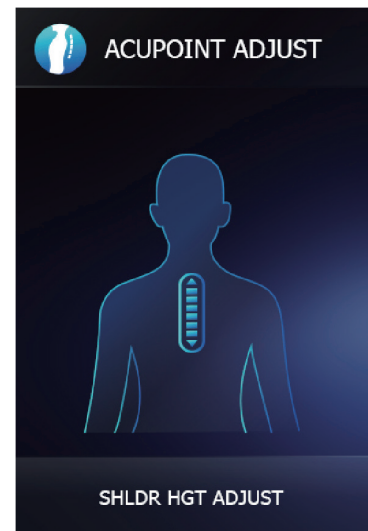

4. Si le réglage **ACUPOINT** du menu **SETTINGS (Réglages)** est défini à **MANUAL (Manuel)**, l'écran SHLDR HEIGHT s'affiche. Définissez la hauteur des épaules à la position souhaitée, de petites (1) à grandes (9). Votre massage sera automatiquement cartographié pour la hauteur d'épaule sélectionnée afin d'optimiser l'efficacité.

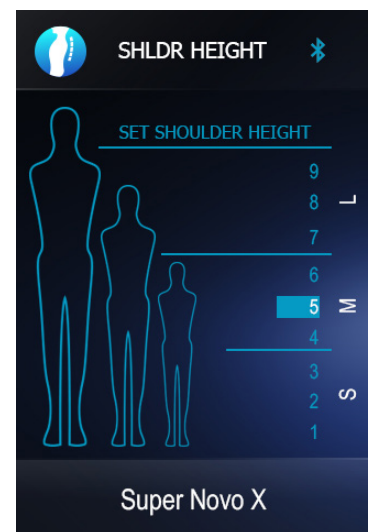

Hauteur globale	Réglage Épaules
1,8 m et plus	8 – 9
1,73 m – 1,79 m	6 – 7
1,6 m – 1,72 m	3 – 5
1,52 m – 1,59 m	1 – 2

# prenez les commandes

## CONTRÔLER VOTRE SUPER NOVO X AVEC VOTRE TÉLÉPHONE!

Téléchargez l'application Human Touch pour contrôler votre fauteuil de massage depuis votre téléphone ou tablette! Il vous suffit de télécharger l'application, assurez-vous que le réglage **BLUETOOTH** du fauteuil est activé (**ON**), connectez le fauteuil (l'ID Bluetooth est le numéro de série du fauteuil), et vous voilà prêt!



Human Touch



OU



## CONTROLLER VOTRE MASSAGE EN MAINS LIBRES EN UTILISANT AMAZON ALEXA ET LE VIRTUAL THERAPIST® PAR HUMAN TOUCH

Votre nouveau Super Novo est compatible avec Alexa grâce au



Le fauteuil de massage Super Novo offre une nouvelle expérience technologique distinctive appelée Virtual Therapist. En combinant la puissance du fauteuil de massage Human Touch et la reconnaissance vocale d'Alexa d'Amazon, le Super Novo est le premier fauteuil de massage à mettre en œuvre les capacités d'Alexa. Cette fonction offre une expérience hors du commun qui comprend et anticipe les préférences de l'utilisateur pour permettre un massage réellement unique et personnalisé.

Obtenez le pont Virtual Therapist qui permettra à votre Super Novo de fonctionner avec **Amazon Alexa**.

1. Allez à : [www.humantouch.com/VTBridge](http://www.humantouch.com/VTBridge)
2. Remplissez le formulaire. Pour remplir le formulaire, vous aurez besoin du numéro de série qui se trouve à l'arrière du fauteuil.
3. Votre pont arrivera 2 à 3 semaines après la réception de votre demande.





# soin et entretien

**Afin de vous assurer que votre fauteuil fonctionne bien et qu'il conserve une belle apparence, veuillez suivre ces consignes faciles d'entretien.**

## **MISE EN GARDE :**

1. Assurez-vous de débrancher le cordon d'alimentation de la prise murale avant le nettoyage.
2. Lors du nettoyage du contrôleur, du panneau de commande à portée de doigts ou de l'interrupteur d'alimentation, utilisez uniquement un chiffon sec. Ne nettoyez jamais le système de commande ou le bouton d'alimentation à l'aide d'un linge humide.
3. Avant de procéder au nettoyage de toute la surface du produit à l'aide d'une solution nettoyante, veillez à en faire l'essai sur une petite portion camouflée du produit afin de vous assurer qu'elle n'entraîne pas de décoloration.
4. N'utilisez pas de benzène, de diluant ou de solvant pour nettoyer le produit.

### **Norme du code de nettoyage :**

Pour maintenir votre produit Human Touch dans un état optimal, respectez les codes de nettoyage ci-dessous :

#### **Tissu et Softhyde : Code de nettoyage W**

Époussetez et/ou aspirez fréquemment avec un accessoire d'aspiration à brosse souple. Si votre produit devient sale, utilisez un agent de nettoyage à base d'eau, comme un détergent doux ou un shampoing pour ameublement sans solvant. Pour nettoyer les garnitures de compartiment de massage pour les pieds et les jambes, ouvrez les fermetures à glissière pour retirer les garnitures du fauteuil, lavez à la main avec un détergent doux, puis séchez sur la corde.

#### **Cuir**

Époussetez et/ou aspirez fréquemment avec un accessoire d'aspiration à brosse souple. Si votre produit devient sale, utiliser un nettoyant pour cuir exempt d'huiles et de détergents. Après le nettoyage, conditionnez votre cuir avec un produit de conditionnement spécialement conçu pour le cuir. Il est recommandé de conditionner votre cuir chaque année.

### **Entretien et réparation :**

1. La mécanique de ce fauteuil a été conçue et construite afin de ne nécessiter aucun entretien. Aucune lubrification ni entretien périodique ne sont nécessaires.
2. Votre fauteuil ne doit être réparé que par un centre de service agréé.
3. Remplacez les quatre piles 9 V qui alimentent le système de sauvegarde après chaque utilisation ou une fois par an si elles ne sont pas utilisées.

### **Environnement d'utilisation et de rangement :**

1. Lorsque le fauteuil n'est pas utilisé pendant une période prolongée, nous vous recommandons d'enrouler le cordon d'alimentation et de placer le fauteuil dans un endroit exempt de poussière et d'humidité
2. Ne le rangez près d'une flamme ou d'une source de chaleur.
3. N'exposez pas cet appareil aux rayons directs du soleil sur une longue période. Cela pourrait le décolorer ou l'endommager.
4. N'utilisez pas et ne rangez pas votre fauteuil dans des températures extrêmes. Les produits rangés au froid peuvent devoir attendre 48 heures à la température de la pièce avant de bien fonctionner.
5. Le produit doit être utilisé et rangé dans un milieu où le taux d'humidité relative sans condensation varie de 10 % à 80 %. Trop d'humidité endommagera la mécanique.

### **Divers :**

1. N'insérez pas de corps étrangers entre les modules de massage ni dans le boîtier du moteur.
2. Prenez soin de ne pas surcharger l'appareil.

# vous éprouvez des difficultés?

Votre fauteuil de massage Super Novo 2.0 est une combinaison sophistiquée d'éléments mécaniques, électroniques et logiciels fonctionnant conjointement pour vous procurer l'ultime massage. Une telle complexité peut donner lieu à ce que nous appelons la « confusion » du fauteuil de massage. Par conséquent, si votre fauteuil de massage devait présenter tout comportement anormal, veuillez procéder comme suit pour le réinitialiser :

1. Appuyez sur le bouton **POWER / PAUSE / RESTORE** (alimentation / pause / reprise) sur la télécommande, puis sélectionnez **POWER OFF** (éteindre) pour remettre le fauteuil en position relevée.
2. Mettez l'interrupteur d'alimentation se trouvant à l'arrière du fauteuil en position d'arrêt (OFF).
3. Débranchez le fauteuil de la source d'alimentation.
4. Attendez 30 secondes.
5. Rebranchez le fauteuil dans la source d'alimentation, puis remettez l'interrupteur d'alimentation en position de marche (ON).

Si votre chaise n'a pas de pouvoir :

1. **Vérifier le cordon d'alimentation** - Assurez-vous que le cordon d'alimentation du fauteuil est bien branché et qu'il n'est pas endommagé.
2. **Vérifier la prise murale** - Branchez un appareil qui fonctionne dans la prise pour vous assurer que celle-ci fonctionne.
3. **Remplacer le fusible** - Utilisez un tournevis à tête plate pour faire tourner le porte-fusible (situé à côté de l'interrupteur d'alimentation) dans le sens antihoraire jusqu'à ce qu'il ressorte. Remplacez le fusible par l'un des fusibles de rechange fournis avec votre fauteuil. ou tout fusible 250 V, 5 A.

Comme pour n'importe quel appareil électronique, cette simple séquence de réinitialisation résoudra beaucoup de problèmes. Cependant, si le problème persiste, veuillez procéder comme suit avant de contacter notre équipe du service à la clientèle (ceci nous aidera à vous aider beaucoup plus rapidement) :

1. Repérez le numéro de série sur l'étiquette à l'arrière du fauteuil et prenez-le en note.
2. Trouvez votre preuve d'achat, car vous en aurez besoin pour traiter toute réclamation sous garantie.
3. Écrivez les étapes spécifiques que vous avez accomplies avant d'expérimenter le problème. Par exemple : « Je me suis assis dans le fauteuil, puis j'ai sélectionné Cloud Touch sur la télécommande, puis j'ai sélectionné Foot/Calf, puis j'ai entendu un bruit fort anormal. »
4. Vous êtes maintenant prêt à nous contacter!

---

Vous éprouvez des difficultés? Contactez notre équipe du service à la clientèle au **800-355-2762**, du lundi au jeudi de 7 h à 16 h 30, le vendredi de 7 h à 15 h 30 HNP ou à l'adresse courriel **csadmin@humantouch.com**

---

## Fiche technique\*

Tension de fonctionnement :	110-120 VCA, 60 Hz, 250 W
Consommation d'énergie :	2,3 A
Port USB :	5 VCC, 2 A
Recharge sans fil :	10 A
Dimensions du fauteuil (relevé) :	160 cm Lon. x 86 cm Lar. x 124 cm Hau.
Taille du fauteuil (incliné) :	201 cm Lon. x 86 cm Lar. x 81 cm Hau.
Dégagement d'inclinaison requis :	5 cm
Poids du produit :	167,4 kg
Poids de charge maximal :	129 kg

*\*La fiche technique est sujette à modifications sans préavis.*





human touch®

[humantouch.com](http://humantouch.com)

855.794.5660

Registre su producto **EN LÍNEA** hoy

[www.humantouch.com/register](http://www.humantouch.com/register)

human touch®  
**SUPER  
NOVO X**

HUMAN TOUCH®  
**SUPER NOVO X**  
Silla de masaje



ESPAÑOL

 human touch®  
Your best. Every day.™

manual de uso  
y cuidado

Registre su producto **EN LÍNEA** hoy

[www.humantouch.com/register](http://www.humantouch.com/register)



Por más de cuatro décadas, Human Touch se ha establecido como líder de la industria que cambia las vidas de sus clientes con productos y servicios que los ayudan a sentirse, desempeñarse y vivir en la mejor manera posible. Ofrecemos productos desarrollados en colaboración con la comunidad médica y expertos de la industria, productos que combinan tecnología patentada, artesanía y ergonomía inteligente con un diseño superior para ofrecer alivio terapéutico para todos.

Nuestras sillas de masaje, sillas reclinables Perfect Chair® y un conjunto de soluciones innovadoras en evolución, líderes de la industria, comparten los atributos de facilidad de uso, atención al rendimiento y calidad, y diseño para adaptarse a casi cualquier estilo de vida. Estos atributos son muy apreciados por nuestros clientes y obtienen premios y el reconocimiento de toda la industria. Como resultado, Human Touch permite a la gente a disfrutar de una mayor salud y vitalidad en sus profesiones, actividades y vida cotidiana. Y con una población cada vez más consciente de los beneficios del bienestar, Human Touch extiende su liderazgo de marca y soluciones disponibles para el beneficio de todos.

[humantouch.com](http://humantouch.com)

*Orgullosamente avaladas por:*



---

Registre su producto en [www.humantouch.com](http://www.humantouch.com) para garantizar que su producto esté en nuestro sistema y simplificar el proceso de garantía, en caso de que la necesite.

---

# HUMAN TOUCH® **SUPER NOVO X**

## Silla de masaje

No es un sueño.

Este es usted **alcanzando la cima.**

Su mente en su punto más ingenioso.

Su cuerpo rejuvenecido.

Su alma energizada.

Esta es la **Serie Ascent de Human Touch®.**

La Super Novo X cautiva con su diseño de construcción entera que ofrece un doble masaje tridimensional a todo lo largo de su columna hasta sus glúteos. Experimente un masaje sincronizado de cuatro manos en la posición Horizon Rest de la Super Novo X para disfrutar del máximo confort y relajación. Disfrute de programas de Meditación que combinan una pista musical relajante con su masaje para ayudarle a centrarse en su respiración y alcanzar un estado de relajación. Los programas Yoga Studio utilizan estiramientos profundos y presión para aflojar y aliviar el dolor de los músculos tensos.

Permítase sumergirse por completo en la melodía envolvente de su música favorita al conectarse vía Bluetooth al Sistema de sonido premium de Sound by JBL, o reproduzca una de las ocho pistas incorporadas de sonidos de la naturaleza calmantes y sienta como el estrés simplemente se disipa de su cuerpo. Descargue la aplicación Human Touch intuitiva en su dispositivo Android o iOS y de repente su teléfono se convierte en un elegante control para la silla.

Simplemente deslícese para relajarse y recuperarse con estilo gracias a las puertas tipo lágrima de la Super Novo X, que pivotan hacia arriba para facilitar la entrada y la salida... aunque nunca querrá hacerlo.



---

**MAÑANA Y NOCHE. programe su día con la silla de masajes Human Touch® de la Serie Ascent y libere todo su potencial.**

---



# manténgala en forma segura

## INSTRUCCIONES DE SEGURIDAD IMPORTANTES

**Cuando utilice un artefacto eléctrico, debe tener siempre precauciones especiales, incluidas las siguientes:**

**Lea todas las instrucciones antes de usar este artefacto.**



**PELIGRO: Para reducir el riesgo de sacudida eléctrica:**

Desconecte siempre este producto del tomacorriente inmediatamente después de usarlo y antes de limpiarlo.



**ADVERTENCIA: Para reducir el riesgo de quemaduras, incendio, sacudida eléctrica o lesiones personales:**

- No coloque las manos ni los dedos cerca del mecanismo de masaje, ni de los rodillos mientras este producto esté en funcionamiento. Tocar el mecanismo puede producir lesiones causadas por los rodillos que producen un efecto de compresión.
- Si el cable de alimentación está deteriorado, el fabricante, su agente de servicio o una persona calificada similar debe reemplazarlo para evitar peligros.
- Un artefacto nunca debe dejarse desatendido mientras esté conectado. Cuando no esté en uso, desconéctelo del tomacorriente antes de colocarle o retirarle piezas.
- No lo ponga en funcionamiento bajo una sábana o cojín. Puede ocurrir el calentamiento excesivo y producir un incendio, sacudida eléctrica o lesiones personales.
- Se requiere su supervisión muy de cerca cuando este artefacto es utilizado por, con o cerca de niños, personas inválidas o discapacitadas. Mantenga a los niños retirados del apoyapiés cuando esté extendido (o de otras piezas similares).
- Utilice este producto solamente para el uso que se describe en este manual. No utilice conexiones no recomendadas por el fabricante.
- Nunca haga funcionar este artefacto si tiene un cable o enchufe dañado, si no funciona correctamente, si se ha caído o deteriorado, o si ha caído en el agua. Devuelva este producto a un centro de servicio para su revisión y reparación.
- No hale este artefacto por el cable de alimentación, ni utilice el cable como mango.
- Mantenga siempre el cable de alimentación alejado de superficies calientes.
- Nunca haga funcionar este artefacto con los orificios de ventilación obstruidos. Mantenga los orificios de ventilación libres de pelusa, cabellos y cosas por el estilo.
- Nunca deje caer ni introduzca objetos en ningún orificio o abertura.
- No se utilice en exteriores.
- No se utilice en lugares donde se empleen productos en aerosol (spray) o donde se administre oxígeno.
- Para desconectarlo, apague todos los controles colocándolos en posición OFF y luego retire el enchufe del tomacorriente.
- No masajee ninguna zona del cuerpo que esté hinchada, inflamada o cubierta con erupciones.
- No se utilice si presenta dolor en las pantorrillas de causa desconocida.
- No utilice este producto sobre el piso húmedo o mientras alguna parte del cuerpo esté en contacto con tuberías o tomas de tierra similares.
- Conecte siempre este artefacto a un tomacorriente debidamente conectado a tierra. Consulte las INSTRUCCIONES DE PUESTA A TIERRA.
- No use este producto si escucha ruido más fuerte del sonido normal.
- No se ponga de pie sobre el artefacto. Úselo solamente sentado.
- Tenga cuidado al usar las superficies calientes. Pueden causar quemaduras serias. No lo use en zonas de la piel muy sensibles o con problemas de circulación. El uso de calor por niños o personas discapacitadas puede ser peligroso sin la atención de otras personas.

### Precauciones de seguridad

- Se recomienda usar ropa cómoda mientras se utiliza este producto.
- Este producto ha sido diseñado para usarlo en posición relajada. Nunca fuerce ninguna parte del cuerpo hacia el área del respaldo mientras los rodillos estén en movimiento.
- Si siente alguna molestia anormal durante el funcionamiento de este producto, apague la alimentación eléctrica de inmediato y no utilice este producto. Consulte a su médico.
- No se siente sobre el control.
- No hale el cable de CA.
- Cuando utilice este producto después de haberse mantenido almacenado, compruebe que funciona debidamente antes usarlo.
- Compruebe siempre que no haya obstáculos detrás del producto y que haya espacio suficiente para reclinarlo.

**CONSERVE ESTAS INSTRUCCIONES**

**No intente reparar este producto usted mismo.**

Este producto está diseñado para uso personal en casa. Su uso comercial anula la garantía.

## Instrucciones de puesta a tierra:

Este producto debe estar conectado a tierra. En caso de mal funcionamiento o avería, la puesta a masa ofrece una vía de menor resistencia para la corriente eléctrica para reducir el riesgo de sacudida eléctrica. Este producto está equipado con un cable que tiene un conductor de puesta a tierra del equipo y un enchufe de puesta a tierra. El enchufe se debe conectar a un tomacorriente adecuado que esté correctamente instalado y puesto a tierra, en conformidad con todos los códigos y ordenanzas locales.



**ADVERTENCIA:** La conexión inadecuada del conductor de puesta a tierra del equipo puede resultar en riesgo de sacudida eléctrica. Si no está seguro de que este producto esté correctamente puesto a tierra, consulte con un electricista calificado o con un técnico de servicio. No modifique el enchufe suministrado con el producto. Si no corresponde con el tomacorriente, haga que un electricista calificado le instale un tomacorriente adecuado.

Este producto se usa en circuitos nominales de 120 V y tiene un enchufe de puesta a tierra similar al enchufe que se muestra en la ilustración A. Asegúrese de que el producto está conectado a una toma de corriente que tenga la misma configuración que el enchufe. No debe utilizarse ningún adaptador con este producto.

### Para todos los productos conectados con un cable con puesta a tierra:

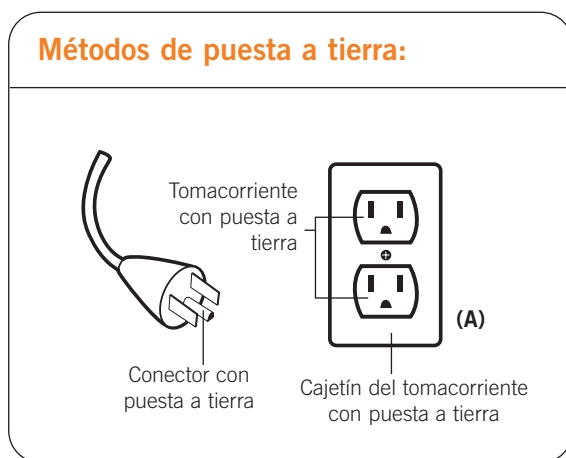

## Puesta a tierra:

Esta silla de masaje es un artefacto eléctrico de nivel 1. Asegúrese de utilizar una fuente de alimentación de tres dientes y de garantizar que el diente con toma de tierra esté totalmente insertado en un cajetín de tomacorriente con toma de tierra para evitar fugas eléctricas, descargas eléctricas y otros posibles efectos negativos durante su uso.



Este dispositivo cumple con la Parte 15 de las Reglas de la Comisión Federal de Comunicaciones (Federal Communications Commission, FCC). El funcionamiento está sujeto a las dos condiciones siguientes: (1) Este dispositivo no puede causar interferencias perjudiciales, y (2) este dispositivo debe aceptar cualquier interferencia recibida, incluidas interferencias que puedan causar un funcionamiento no deseado.



**ADVERTENCIA:** Este producto está equipado con un protector térmico de restablecimiento. Es una característica de seguridad adicional para protegerle a usted y al producto contra el recalentamiento. Si el producto se detiene repentinamente y no arranca, coloque el interruptor principal ubicado en la parte posterior del producto en posición de apagado (Off) y no ponga el producto en funcionamiento al menos durante 30 minutos. Si no apaga el producto, el producto puede reiniciar el funcionamiento de repente mientras se enfría.

# prepárese

Para configurar su silla de masaje Super Novo X, consulte la **Guía de instalación de Super Novo X** suministrada. Para garantizar una experiencia sin preocupaciones con su Super Novo X, siga estas sugerencias.

## SELECCIONE UNA UBICACIÓN

A la hora de elegir dónde colocar su silla Super Novo X, considere lo siguiente:

- Ubique la unidad en una superficie plana, lejos de la luz directa del sol o de cualquier otra fuente directa de calor (para evitar la descoloración).
- Si desea colocar la unidad sobre una superficie dura, se recomienda colocar una alfombra o una colchoneta suave debajo de la unidad para evitar daños en el piso (mínimo 121 cm x 71 cm).
- Para dar espacio para extender el apoyapiés, asegúrese de que el área frente a la silla esté despejada en un área de al menos 61 cm.
- Para garantizar que la silla no golpee la pared al inclinarse, asegúrese de que haya un espacio libre de 5 cm.

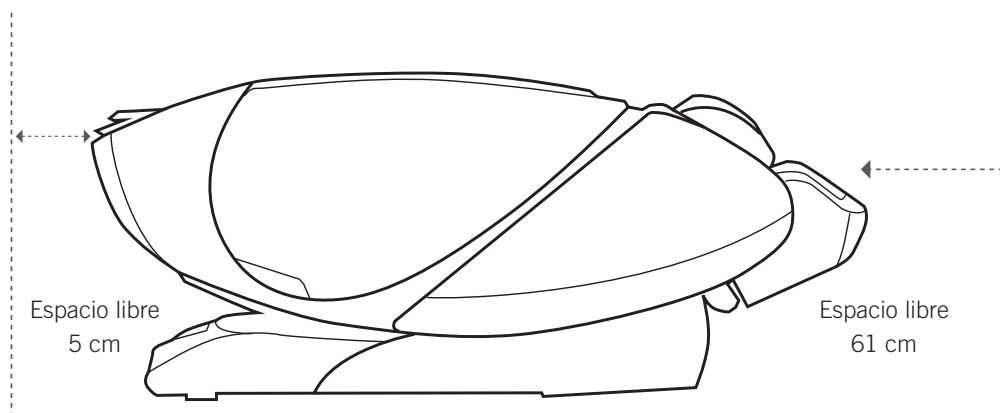

Su Guía de instalación de la Super Novo X le ofrece instrucciones paso a paso para instalar su silla.

## MOVER LA SILLA

**ATENCIÓN:** Para evitar lesiones o daños al producto, para mover la silla siempre se deben emplear dos o más personas.

**IMPORTANTE:** Cuando movilice una silla completamente armada, DEBE retirar el masajeador de pies/pantorrillas.

1. Persona 1, agarre la parte interior del apoyacabezas, por detrás de las bolsas de aire de los hombros.
2. Persona 1, empuje hacia abajo el apoyacabezas para girar la silla sobre sus ruedas de desplazamiento.  
Persona 2, ayude levantando la parte frontal de la silla.
3. Ruede la silla hacia la ubicación deseada.
4. Baje suavemente la silla hasta el suelo.

**ADVERTENCIA:** Dejar caer la parte delantera de la silla al piso puede dañar la silla y/o el piso.

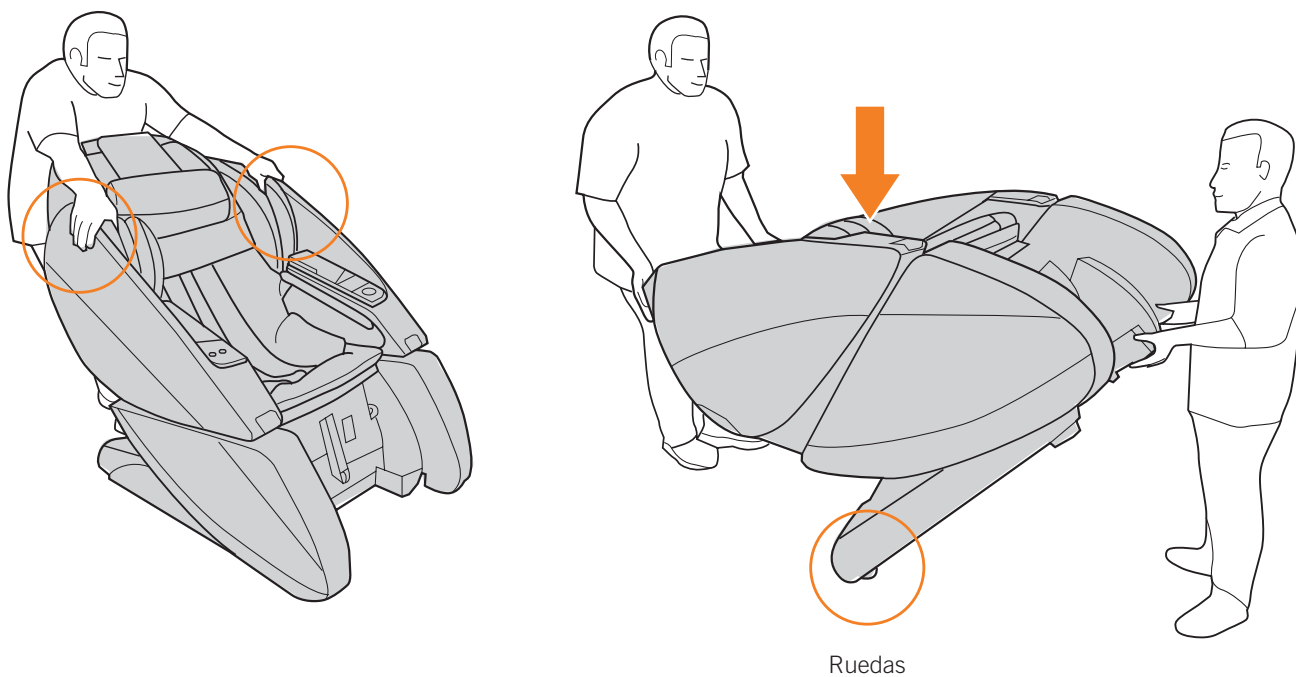

# prepárese

## INSTALE LAS BATERÍAS EN EL SISTEMA DE RESPALDO A BATERÍAS

La silla Super Novo X viene con un sistema de respaldo a baterías que le permite inclinar la silla una vez para salir de ella en caso de falla de corriente (**baterías no incluidas**). Necesitará cuatro (4) baterías alcalinas de , 9 V, de alta calidad, para alimentar el sistema de respaldo a baterías.

### Para instalar las baterías:

1. Levante o retire el masajeador de pies y pantorrillas.
2. Localice la cubierta del panel de acceso y retírela.
3. Coloque cuatro (4) baterías de 9V en los cuatro (4) conectores de las baterías.
4. Vuelva a colocar la cubierta del panel de acceso.
5. Baje suavemente, o vuelva a instalar, el masajeador de pies y pantorrillas.

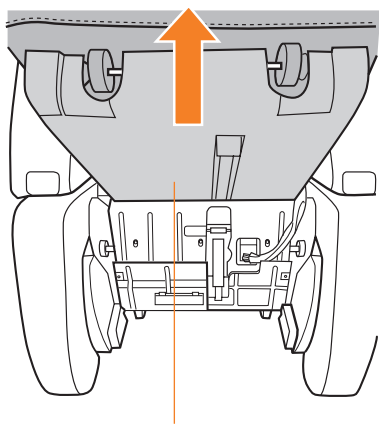

Masajeador de pies y pantorrillas

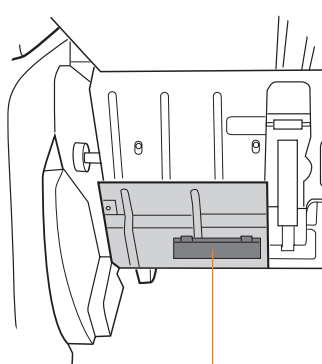

Cubierta del panel

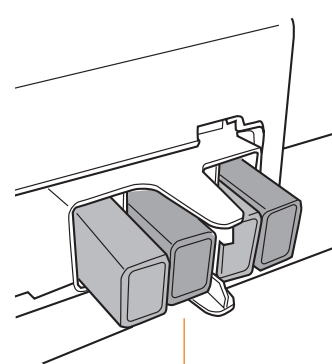

Baterías de 9 V

---

**IMPORTANTE:** Reemplace las baterías después de cada uso de la batería de respaldo, o una vez al año, si no se han usado.

---

## CONECTE LA SILLA Y ENCIÉNDALA

1. Conecte el cable de alimentación a un tomacorriente de 120 voltios.
2. Encienda el interruptor en la parte posterior de la silla, colocándolo en posición ON.

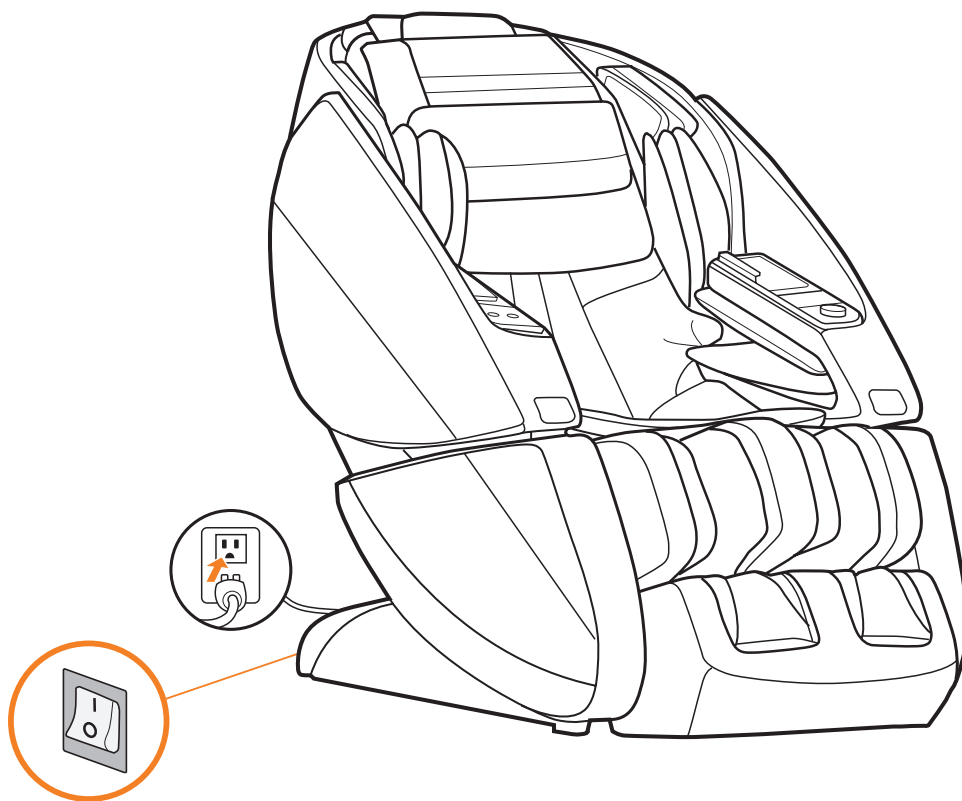

# familiarícese

## COLOCARSE EN LA SILLA

Su Super Novo X cuenta con puertas tipo lágrima de última generación. Esta característica le permite colocarse fácilmente en la silla para disfrutar de un masaje de primera clase y salir sintiéndose vigorizado.

### Para abrir las puertas tipo lágrima:

1. Si la silla está inactiva, toque dos veces el panel táctil de cualquiera de las puertas para activarla. La luz LED del panel táctil se encenderá en color azul.
2. Mantenga presionado el panel táctil de la puerta durante tres (3) segundos hasta que la luz LED azul se ponga intermitente.
3. Suelte el panel táctil.

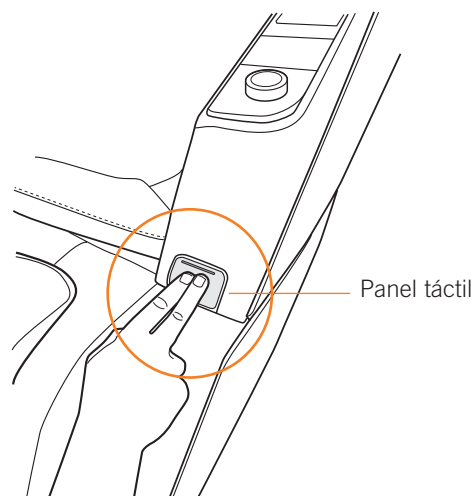
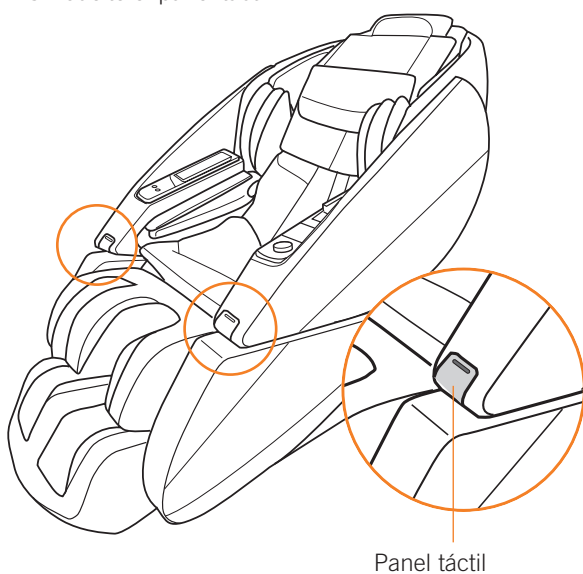

**NOTA:** Deje que la puerta se abra completamente antes de introducirse en la silla.

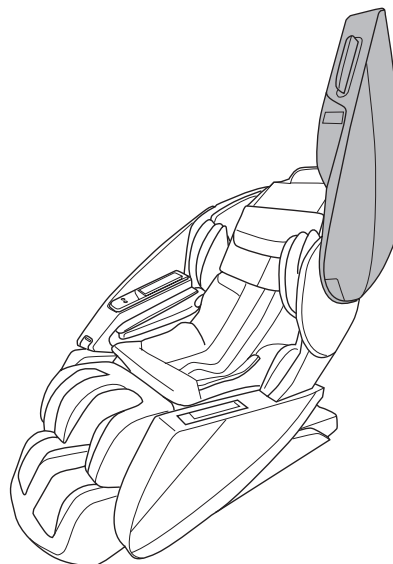

**Para cerrar las puertas tipo lágrima:**

Cuando esté sentado en la silla, toque y mantenga presionado el panel táctil de la puerta opuesta hasta que se cierre por completo.

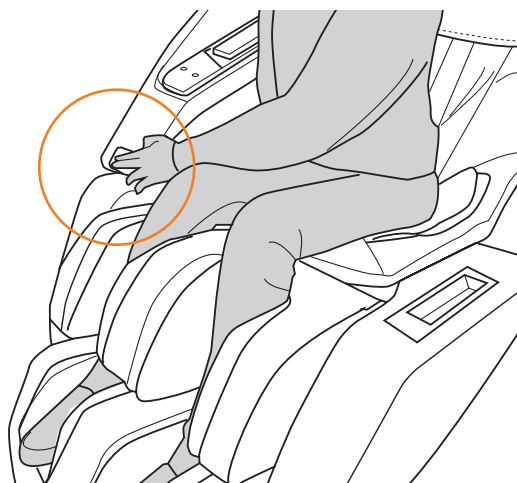
**Otro método:**

Use el control remoto de mano para abrir o cerrar las puertas tipo lágrima.

1. Use el botón circular de navegación y el botón central del botón circular de navegación para seleccionar el icono DOOR (PUERTA) en la pantalla MENÚ.
2. Seleccione la puerta que desea operar y la opción ABRIR o CERRAR y, a continuación, mantenga presionado el botón central del botón circular de navegación para activarla.

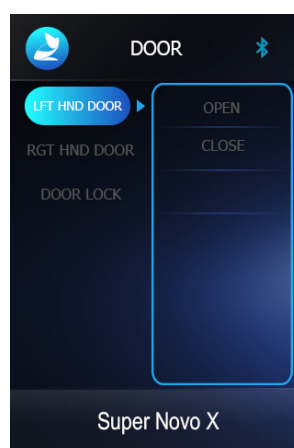
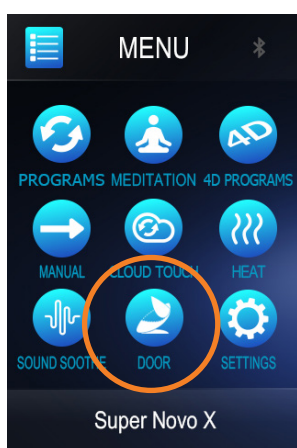

**ADVERTENCIA:** Asegúrese de retirar todas las partes del cuerpo, ropa suelta u otros objetos de la trayectoria de la puerta.

**NOTA:** Las puertas se abren automáticamente pero se cierran manualmente. Si suelta el panel táctil o el botón CERRAR, el movimiento se detendrá.

**NOTA:** Las puertas cuentan con varios sensores de seguridad para evitar atrapamientos accidentales. Si el movimiento de la puerta se detiene inesperadamente, consulte la pantalla del control remoto para obtener información adicional.



# familiarícese

## USO DEL CONTROL REMOTO

La pantalla de estado se visualiza durante el masaje, y ofrece una referencia rápida de la siguiente información. Esta práctica pantalla no solo muestra el estado actual de cada uno de los ajustes, sino que además le permite configurar los ajustes indicados abajo en anaranjado. Use los botones de navegación arriba/abajo para desplazarse por los ajustes; use los botones derecha/izquierda para ajustarlos y luego use el botón circular de navegación central para hacer su selección.

**NOTA:** Si el ajuste aparece en gris, no puede modificarse en el masaje actual.

**MSG SPD** — En modo manual, la velocidad de los modos de masaje: Amasamiento, Golpeteo, Percusión, o Amasamiento y Percusión.

**CLDINTSTY** — La intensidad de Cloud Touch (Cloud Touch debe estar activo para definir la intensidad)

**UNDFSTPD** — La velocidad del rodillo debajo de los pies (los rodillos deben estar encendidos para definir la velocidad).

**WIDTH (AMPLITUD)** — En modo manual, el rango del masaje horizontal Shiatsu, por Percusión, o por Golpeteo.

**INTSTY** — La intensidad del masaje de la espalda (no puede configurarse durante los programas de Meditación).

La cantidad de tiempo restante de la sesión de masaje actual

Ilustra las áreas que se están masajeando

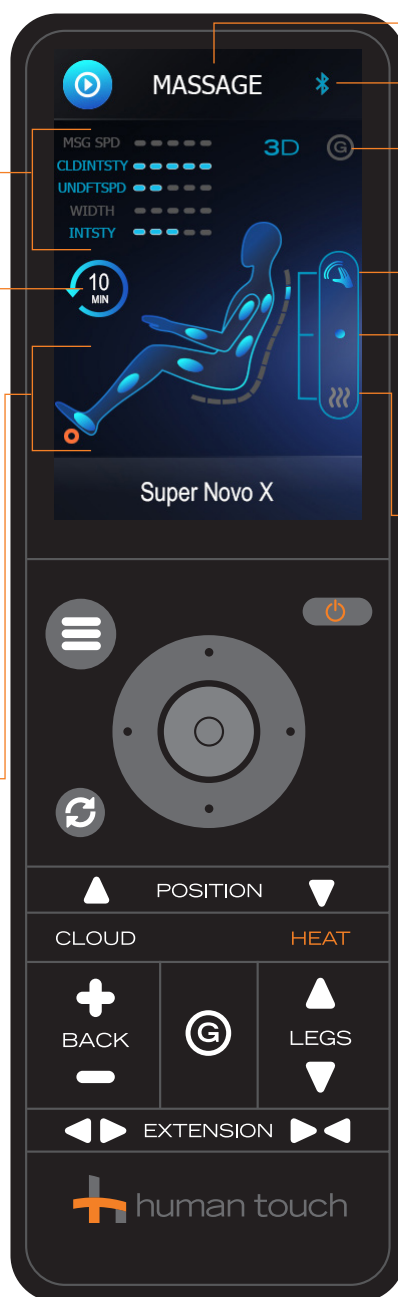

- El programa de masaje activo.
- Se enciende en color azul cuando el Bluetooth está configurado en ON (Activado).
- Se enciende en color azul cuando la silla está en posición ZeroG®
- La técnica activa de masaje robótico.
- Indicador del alcance del masaje vertical:
  - - Full (Completa)
  - - Zone (Zona)
  - - Spot (Punto)
- Se enciende en color rojo si el calor está activado.



**MENU** — Presione para mostrar el menú principal. Cuando haya un masaje activo, presione de nuevo para mostrar la pantalla de estado.

**PROGRAMAS** — Muestra el menú PROGRAMAS. Cuando un programa automático esté activo, presione para alternar entre programas automáticos centrales. El programa activo se muestra en la parte superior de la pantalla de estado.

**CLOUD** — Cuando aparezca la pantalla de estado y Cloud Touch esté activo, presione para alternar entre los ajustes del nivel de intensidad. La intensidad seleccionada se muestra en la esquina superior izquierda de la pantalla.

**BACK** — Presione y manténgalo presionado para reclinar/inclinar el respaldo.

**EXTENDER PIERNAS** — Mantenga para extender el apoyapiés.

**NOTA:** Durante los programas automáticos, la silla mide automáticamente sus piernas y ajusta el programa como corresponde.

**ENCENDIDO/APAGADO/RESTABLECER**

Presiona este botón:

- Para encender el control remoto
- Para pausar el masaje y mostrar las siguientes opciones:

REANUDAR: Seleccione para reanudar el masaje donde lo dejó.

APAGAR: Seleccione esta opción para detener todas las funciones y devolver la silla a la posición vertical antes de salir.

**BOTÓN CIRCULAR DE NAVEGACIÓN** — Presione los botones arriba/abajo/izquierda/derecha para navegar por las pantallas; presione el botón central para seleccionar una opción.

**POSITION (POSICIÓN)** — Úselo para:

- Ajustar el alcance del masaje vertical después de la detección corporal AcuPoint®.
- Ajuste el alcance del masaje vertical durante un programa de masaje automático. *Consulte Ajuste del alcance del masaje vertical en la página 128.*
- Mueva los rodillos de masaje superior 3D a la posición deseada cuando disfrute de un masaje en una zona o punto específicos. *Consulte Uso de los modos de masaje manual en la página 114 para más información.* **NOTA:** Durante un masaje por zonas o localizado, el mecanismo de masaje 2D inferior sincroniza automáticamente su posición.

**HEAT (CALOR)** — Presione para activar y desactivar el calor en el respaldo.

**LEGS (PIERNAS)** — Presione y mantenga presionado para subir o bajar el apoyapiés.

**ZeroG®** — Presione este botón para colocar la silla automáticamente en GRAVEDAD CERO, con las piernas por encima del nivel del corazón para máximo alivio de la columna vertebral.

**HORIZON REST** — Presione dos veces para colocar la silla en Horizon Rest, con el respaldo paralelo al piso para reducir el estrés y una sensación de calma.

**LEGS RETRACT (RETRAER)** — Mantenga presionado para retraer el apoyapiés.

○ Si la silla no se utiliza durante dos minutos, la pantalla del control remoto se apaga automáticamente. Presione el botón **POWER / PAUSE / RESTORE** para reanudar el uso.

# familiarícese

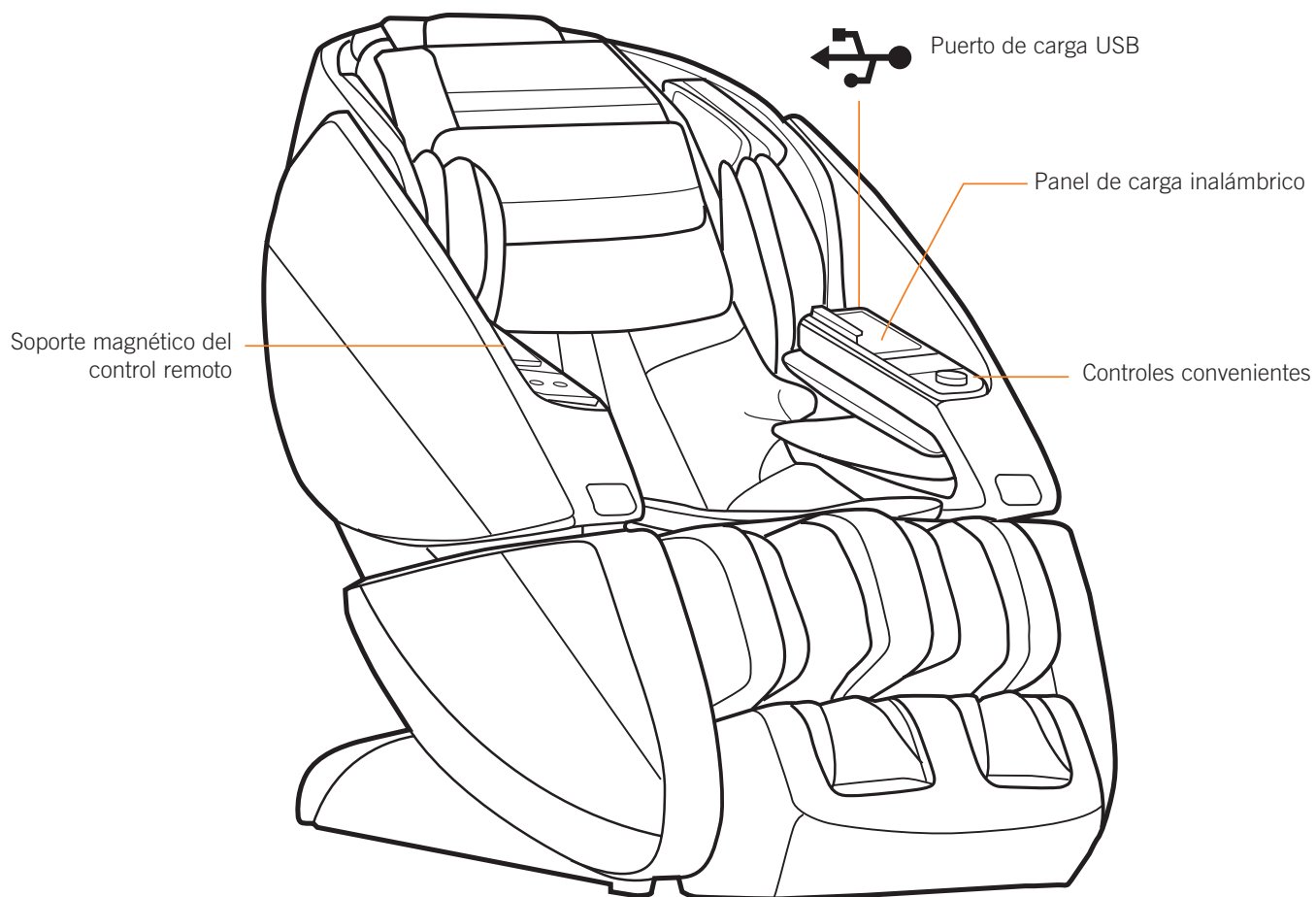

## USO DE LOS CONTROLES DEL APOYABRAZOS

Un panel de control conveniente en el apoyabrazos izquierdo facilita el control de las funciones.

Presione por un tiempo corto, de 1 segundo, para despertar

**Presione rápido** para seleccionar el programa de masaje

**Presione por un tiempo más largo y suelte para** restablecer la silla

**Atrás** – Ajuste el nivel de masaje 3D del robot de masaje superior.

**Asiento** – Ajuste la velocidad de masaje del asiento del robot de masaje inferior.

**Piernas** – Ajuste la acupresión Cloud Touch del pie y la pantorrilla.

Presione el botón **volumen** y, a continuación, gire el botón circular plateado exterior para ajustar el volumen del altavoz.

Presione para activar y desactivar el **calor**.

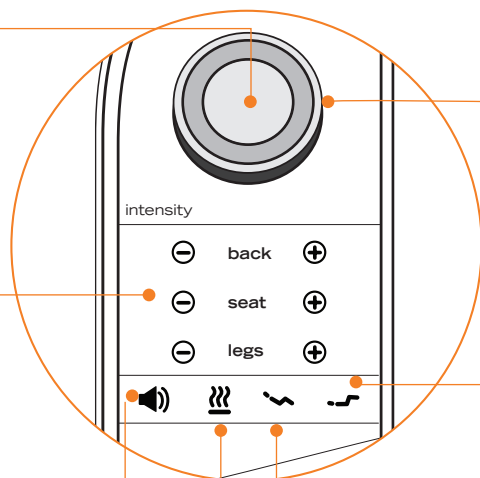

**Gire el botón circular plateado exterior** para recorrer los programas automáticos principales o ajustar el volumen (después de seleccionar el botón de volumen)

Presione el botón **Horizon Rest** para colocar la silla en posición plana con las rodillas ligeramente elevadas y la espalda paralela al suelo para un máximo confort.

Presione el botón **ZeroG®** para mover automáticamente la silla a la posición de gravedad cero que mece su espalda y eleva sus piernas por encima del corazón para una salud general de la columna vertebral.

Presione y mantenga presionado el botón **STOP** (Detener) durante tres (3) segundos para detener todas las funciones y devolver la silla a la posición vertical.

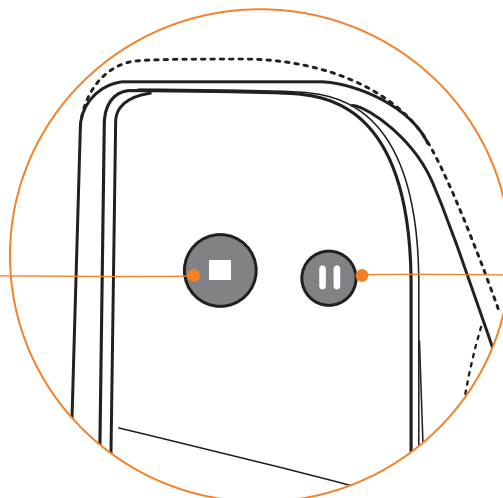

Presione el botón **PAUSE** (PAUSA) para pausar temporalmente el masaje.

Para reanudarlo, presione de nuevo el botón **PAUSE** (PAUSA) o consulte las opciones adicionales en la pantalla del control remoto.

# familiarícese

## CARGAR SU DISPOSITIVO DE MANO

Use la cómoda almohadilla de carga inalámbrica o el puerto USB para cargar su dispositivo compatible mientras disfruta de un masaje.

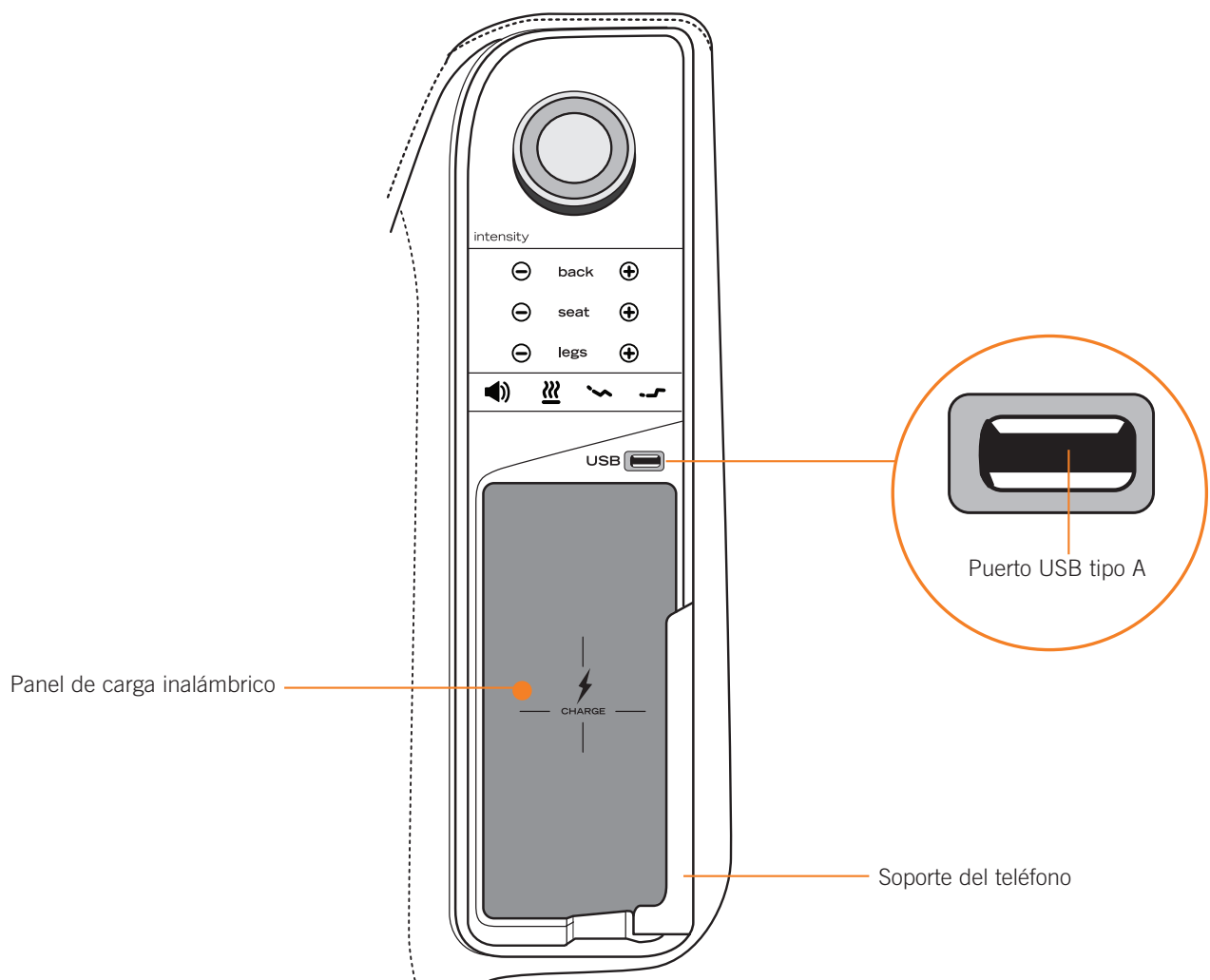

**NOTA:** Si utiliza la almohadilla de carga inalámbrica, asegúrese de que su teléfono está inserto debajo del soporte del teléfono. Si no asegura el teléfono correctamente, podría dañar el aparato si se levanta la puerta mientras se está cargando.

## USO DEL SOPORTE MAGNÉTICO DEL CONTROL REMOTO

Use el soporte magnético del control remoto para asegurar el control y tenerlo a mano.

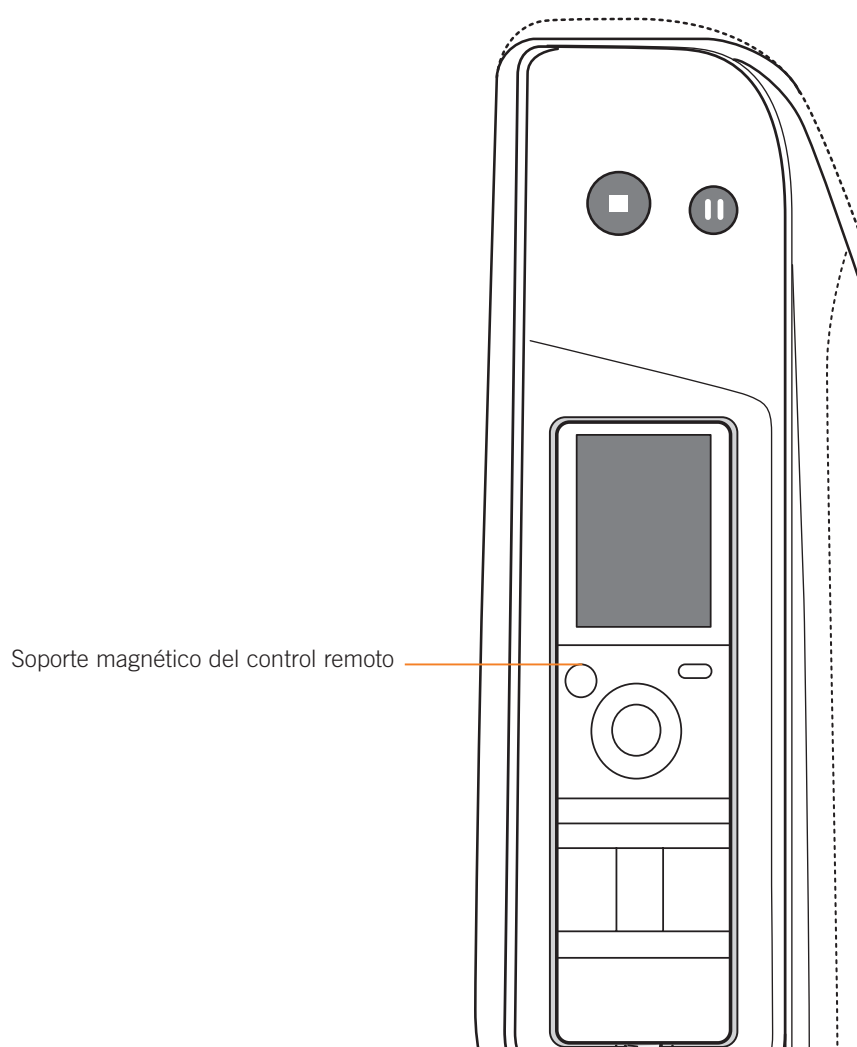

# tómelo con calma

## USO DE LOS PROGRAMAS AUTOMÁTICOS

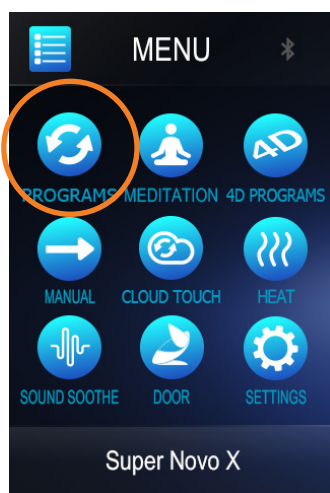

Hay siete programas automáticos centrales en el menú PROGRAMS, cada uno de los cuales tiene cuatro variaciones (excepto YOGA STUDIO, que tiene cinco).

1. En el menú principal, seleccione **PROGRAMS** (Programas) para mostrar el menú PROGRAMS.

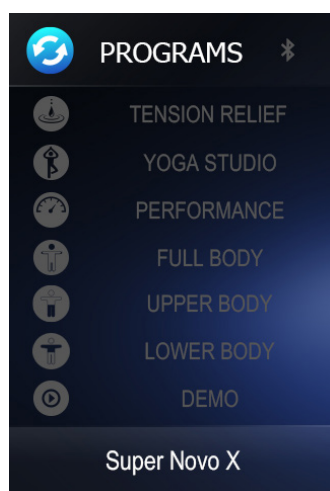

**TENSION RELIEF (Alivio de la tensión)** - Se centra en aliviar la tensión a lo largo del cuerpo.

**YOGA STUDIO** - Programas diseñados para relajar, calmar y estirar todo su cuerpo.

**PERFORMANCE (Rendimiento)** - Aplica un masaje intenso para prepararlo para su día.

**FULL BODY (Cuerpo completo)** - Un masaje vigorizador de todo el cuerpo.

**UPPER BODY (Parte superior)** - Masaje focalizado del cuello, los hombros, la espalda y los brazos.

**LOWER BODY (Parte inferior)** - Masaje focalizado de los pies, pantorrillas, muslos y zona de los glúteos.

**DEMO** - Hace una demostración de las técnica de masaje de la silla.

---

**ATENCIÓN:** Los programas de YOGA STUDIO contienen un componente de estiramiento bastante intenso. Tome el control remoto en su mano la primera vez que experimente un programa YOGA STUDIO para que pueda detener el masaje si el estiramiento es demasiado intenso para usted. Asimismo, para un estiramiento menos intenso, vaya a **SETTINGS** (Ajustes), **STRETCH** (Estiramiento) y coloque el modo de estiramiento en **OUT** (Hacia afuera).

---

2. Antes de seleccionar un programa automático, compruebe que sus pies estén firmemente presionados contra el fondo de la cavidad de masaje de pies/pantorrillas.

---

**IMPORTANTE:** Poco después de que comience el masaje, el masajeador de pies/pantorrillas se extiende/recoge para medir la longitud de sus piernas. El programa utiliza esta información para ajustar el masaje a la longitud de sus piernas. Si sus pies no están firmemente presionados contra el fondo posterior o la punta frontal del masajeador de pies/pantorrillas, no se podrá medir la longitud de sus piernas y el programa no funcionará correctamente (no se activará la función de estiramiento, por ejemplo).

---

La forma más fácil de disfrutar de un masaje es simplemente elegir entre 38 programas automáticos preconfigurados. Para una gran selección de programas AUTOMÁTICOS centrales con variaciones, hasta tres programas de MEDITACIÓN, y tres programas 4D, la silla Super Novo X ofrece una solución simple y calmante para cada necesidad.



3. Seleccione el grupo de programas automáticos que desea mostrar en la lista de programas. El programa central se muestra en la parte superior del grupo, seguido de las variaciones de dicho programa.

Para todos los programas automáticos excepto YOGA STUDIO, las variaciones de los programas son las siguientes:

**SHIATSU** - Un masaje variado, que usa intensidades suaves, medias y agresivas.

**SWEDISH (Sueco)** - Un masaje moderado que aplica intensidades de suaves a medias.

**SPORTS (Deportivo)** - Un masaje que empieza suavemente y va aumentando hasta una intensidad agresiva.

**THAI** - Un masaje que empieza agresivamente y va disminuyendo hasta una intensidad suave.

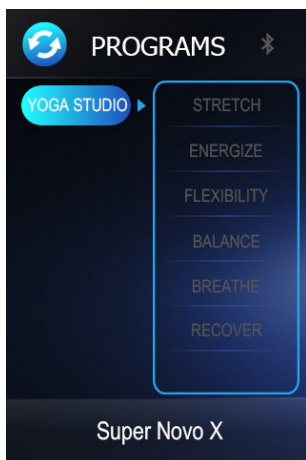

Los programas de YOGA STUDIO son los siguientes:

**STRETCH (Estiramiento)** - Un masaje relajante con funciones de inclinación y estiramiento para ofrecer extensión de las piernas y de la columna.

**ENERGIZE (Energizar)** - Masaje vigoroso con percusión estimulante, una forma perfecta de comenzar su día.

**FLEXIBILITY (Flexibilidad)** - Un masaje para aflojar y flexibilizar los músculos acompañado por compresión de aire de Acupresión Cloud Touch en pies y hombros.

**BALANCE (Equilibrio)** - Un masaje simétrico diseñado para restablecer su centro.

**BREATHE (Respiración)** - Masaje rítmico que le ayuda a centrarse en su respiración y concentración.

**RECOVER (Recuperación)** - Un masaje intenso para una curación focalizada, que asiste en la recuperación con mayor eficiencia.



# tómelo con calma



4. Seleccione el programa deseado.
5. Si el ajuste ACUPOINT del menú **SETTINGS** (Ajuste) está en **AUTO**, aparecerá la pantalla ACUPOINT ADJUST SHLDR HGT DETECTING (AJUSTE ACUPOINT DETECCIÓN ALTURA DE LOS HOMBROS); el mecanismo de masaje escanea su espalda y asigna automáticamente su masaje para conseguir la máxima eficacia.

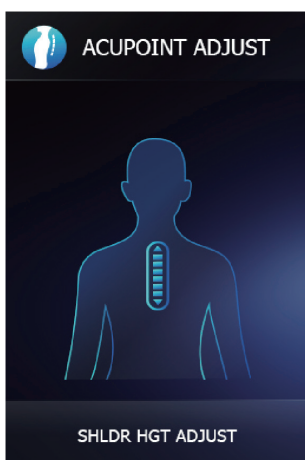

6. Cuando la detección corporal AcuPoint® haya finalizado, aparecerá la pantalla ACUPOINT ADJUST SHLDR HGT ADJUST (AJUSTE ACUPOINT AJUSTE ALTURA DE LOS HOMBROS); utilice los botones **POSITION** del control remoto para ajustar la altura de los hombros, si lo desea.

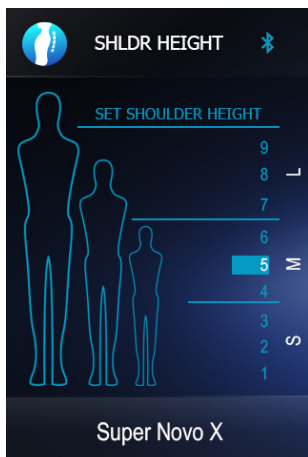

7. Si el ajuste de ACUPOINT en el menú **SETTINGS** (Ajustes) está en **MANUAL**, aparecerá la pantalla SHLDR HEIGHT (Altura de hombros). Ajuste la altura de los hombros hasta la posición deseada, desde pequeños (1) a grandes (9). Su masaje se asignará automáticamente a la altura de hombros seleccionada para lograr la máxima eficacia.

Altura total	Configuración de hombros
1,8 m y más	8 – 9
1,73 m – 1,79 m	6 – 7
1,60 m – 1,72 m	3 – 5
1,52 m – 1,59 m	1 – 2

8. ¡Siéntese y disfrute de un masaje de clase mundial!

## CONFIGURAR LA DETECCIÓN CORPORAL DE ACUPOINT

Después de seleccionar un programa automático, la silla puede detectar automáticamente la altura de sus hombros para asignar el masaje a su espalda, o bien puede ajustar manualmente la altura de sus hombros. Este ajuste se guarda hasta que lo cambie, incluso si la silla se apaga y se vuelve a encender.

- Desde **MAIN MENU** (Menú principal), seleccione **SETTINGS** (Ajustes) para visualizar el menú de configuración, y luego desplácese a la segunda pantalla.
- Seleccione **ACUPOINT**, luego **AUTO** (Valor predeterminado) o **MANUAL**.

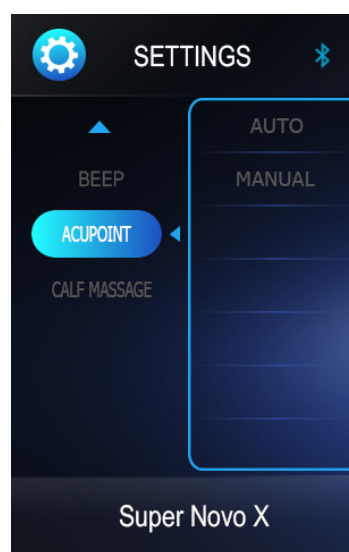
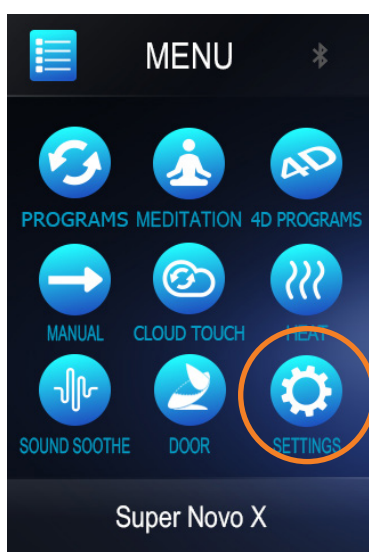

# tómelo con calma

## USO DE LOS PROGRAMAS 4D

Mientras que los programas 2D masajean de forma vertical y horizontal, y los programas 3D agregan profundidad, los programas 4D llevan el masaje un paso adelante para incluir la dimensión de velocidad variable. Los golpes de masaje se aceleran y desaceleran a la mitad, tal como lo hacen las manos de un terapeuta de masaje profesional, ¡para brindar el masaje más realista que existe!

1. En el menú principal, seleccione **4D PROGRAMS** para mostrar el menú 4D PROGRAMS (Programas 4D).
2. Elija entre la siguiente selección:

**STRETCH (Estiramiento)** - Un masaje que empieza suavemente y va aumentando hasta una intensidad agresiva.

**SHIATSU** - Un masaje variado, que usa intensidades suaves, medias y agresivas.

**SWEDISH (Sueco)** - Un masaje moderado que aplica intensidades de suaves a medias.

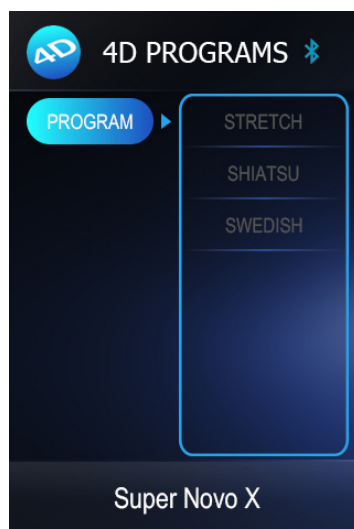
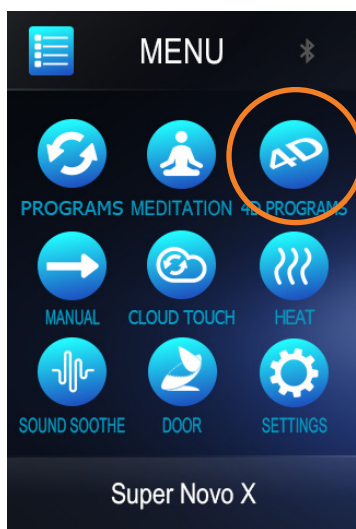

## USO DE LOS PROGRAMAS DE MEDITACIÓN

Tres programas de meditación ofrecen el complemento perfecto para cualquier meditación al combinar un masaje relajante con una pista de naturaleza Sound Soothe.

1. Desde **MAIN MENU** (Menú principal), seleccione **MEDITATION** (Meditación) para visualizar el menú MEDITATION.
2. Elija entre la siguiente selección:

**SLEEP (Sueño)** - Estiramiento intenso de la espalda para una penetración muscular profunda a medida que usted se serena bajo el sonido del anochecer.

**CONCENTRATION (Concentración)** - Sincronice su respiración con el movimiento rítmico de la silla y deje que los sonidos del viento lo relajen en una profunda meditación.

**UNWIND (Disipar)** - Relájese con acupresión para un masaje profundo y calmante con los envolventes sonidos de la naturaleza.

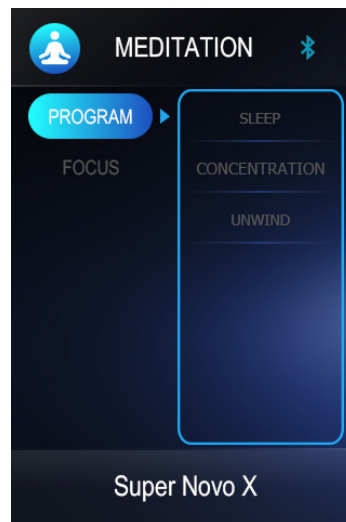
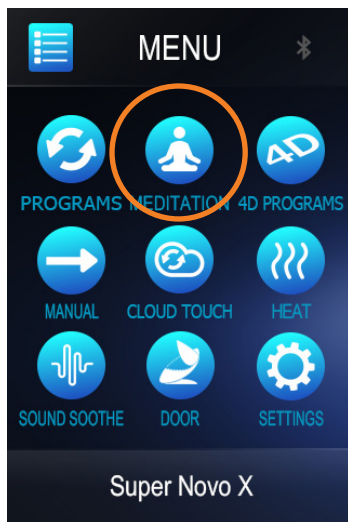

3. Para personalizar su enfoque de MEDITACIÓN, desde el menú **MEDITATION** (Meditación), seleccione **FOCUS** (Enfoque).
4. Elija entre la siguiente selección:

**FULL (Completa)** - Masajea toda la espalda.

**ZONE (Zona)** - Concentra el masaje en una zona de tres pulgadas. Use los botones de **POSICIÓN** para ubicar la zona de masaje en el área deseada.

**POINT (Punto)** - Masajea su espalda en un solo punto. Use los botones de **POSICIÓN** para ubicar la zona de masaje exactamente donde lo necesita.

**NOTA:** Al seleccionar ZONE o SPOT, el masaje manual cambia a modo manual.

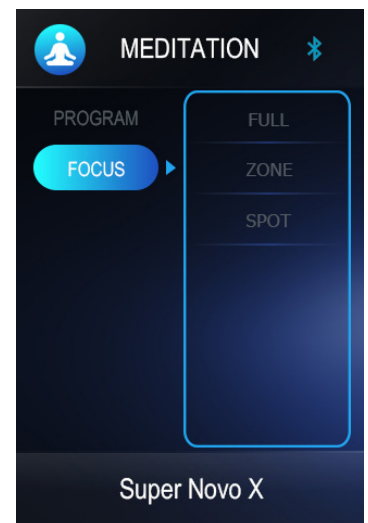

# tome el control

## USO DE LOS MODOS DE MASAJE MANUAL

Desde **MAIN MENU** (Menú principal), seleccione **MANUAL** para visualizar el menú Manual. Desde este menú, puede personalizar el modo de masaje de la espalda, el enfoque, la anchura y la velocidad.

**NOTA:** Los ajustes del modo manual no afectan a los programas AUTO, MEDITACIÓN o 4D.

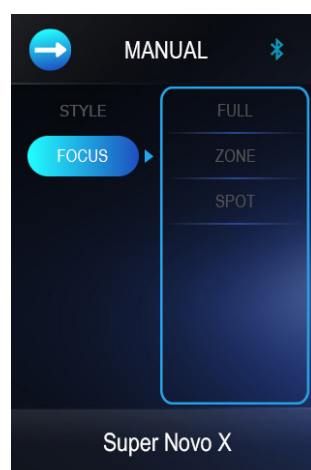
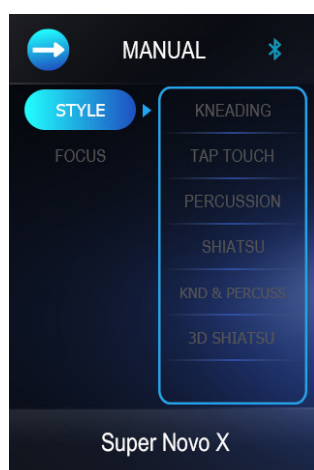
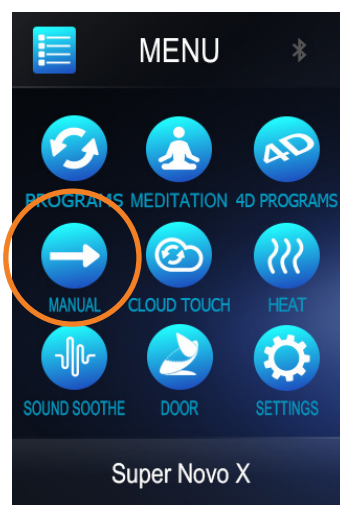

**NOTA:** También puede configurar el estilo de masaje manual, el enfoque y la configuración de ajuste desde la pantalla de estado. Consulte la [página 102](#) para obtener más información.

Su Super Novo X también le permite personalizar su propio masaje utilizando los modos de masaje **MANUAL**. Para comenzar, elija entre seis distintas técnicas de masaje robótico, y luego enfóquese en el alcance y la velocidad del masaje.

OPCIÓN	MODO	DESCRIPCIÓN
<b>ESTILO</b>	<b>KNEADING (AMASAMIENTO)</b>	Masajea la espalda con un movimiento circular pequeño a ambos lados de la columna vertebral simultáneamente.
	<b>TAP TOUCH (GOLPETEO)</b>	Un masaje pulsante y ondulante.
	<b>PERCUSSION (PERCUSIÓN)</b>	Golpes ligeros rápidos que se alternan a lo largo de la columna vertebral para estimular los músculos y las articulaciones del área espinal mediante la emulación de la técnica masajeadora de percusión que se utiliza en medicina deportiva para la terapia muscular profunda.
	<b>SHIATSU</b>	Ondula suavemente la espalda hacia arriba y hacia abajo cerca de la columna vertebral.
	<b>KND &amp; PERCUSS (AMASAMIENTO Y PERCUSIÓN)</b>	Combina un movimiento circular con golpes ligeros rápidos.
	<b>3D SHIATSU</b>	Se desliza arriba y abajo por su espalda aplicando presión estática y directa en varios puntos a ambos lados de la columna vertebral simultáneamente, emulando la técnica de trabajo de puntos utilizada en el masaje Shiatsu tradicional.
<b>ENFOQUE</b> Debe seleccionar un modo de masaje <b>(MODE)</b> antes de seleccionar el enfoque del masaje <b>(FOCUS)</b> .	<b>FULL (COMPLETA)</b>	Masajea toda la espalda.
	<b>ZONE (ZONA)</b>	Concentra el masaje en una zona de tres pulgadas. Use los botones <b>POSICIÓN</b> para posicionar la zona de masaje en el área deseada.
	<b>POINT (PUNTO)</b>	Masajea su espalda en un solo punto. Use los botones de <b>POSICIÓN</b> para ubicar la zona de masaje exactamente donde lo necesita.
<b>NOTA:</b> Cuando use los modos ZONE o SPOT, los botones de <b>POSICIÓN</b> ajustan el mecanismo de masaje superior y 3D. El mecanismo de masaje 2D inferior sincroniza automáticamente su posición con respecto al mecanismo superior.		

## AJUSTE DEL MASAJE MANUAL

Personalice las selecciones del masaje manual a su gusto ajustando varios parámetros. Los ajustes pueden realizarse cuando se muestra la pantalla de estado del masaje. Use los botones de navegación para seleccionar y ajustar los parámetros que desee.

OPCIÓN	DESCRIPCIÓN
<b>MSG SPD</b>	Ajusta la velocidad de los masajes Amasamiento, Golpeteo, Percusión, y Amasamiento + Percusión.
<b>WIDTH (AMPLITUD)</b>	Ajusta el rango horizontal de masaje durante los modos de masaje Golpeteo, Percusión o Shiatsu. Las opciones son: <b>WIDE</b> (Amplio), <b>MEDIUM</b> (Medio) o <b>NARROW</b> (Estrecho).
<b>INTSTY</b>	Ajusta la intensidad del masaje 3D de la espalda. Las opciones son: <b>SOFT, 1, 2, 3, 4, o STRONG</b> (Suave, 1, 2, 3, 4, o Fuerte).

# tome el control

## USO DE LA ACUPRESIÓN CLOUD TOUCH

Puede disfrutar de un masaje de aire DE Acupresión Cloud Touch independiente, y elegir entre una o más áreas de masaje y configurar la intensidad.

**NOTA:** El ajuste de intensidad de CLOUD TOUCH también se aplica a los programas AUTO, MEDITATION y 4D.

1. Desde **MAIN MENU** (Menú principal), seleccione **CLOUD TOUCH** para visualizar el menú CLOUD TOUCH.
2. Seleccione **FOCUS** (Enfoque) y luego seleccione una o más áreas que desee activar (el valor predeterminado es FULL (Completo), o seleccione OFF para desactivar la Acupresión CLOUD TOUCH).

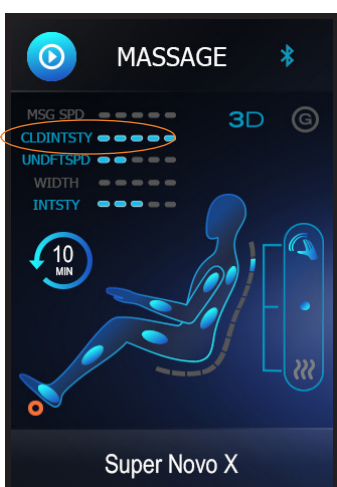
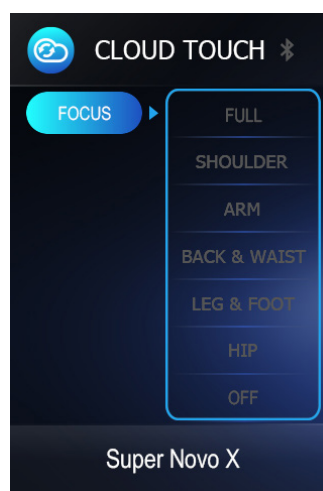
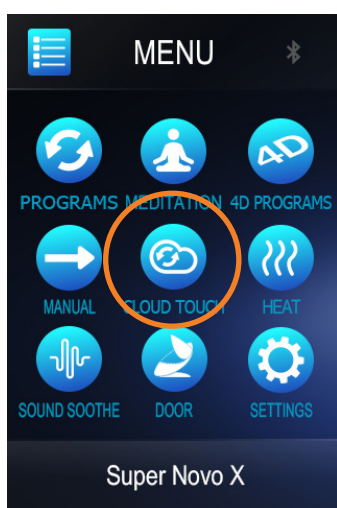

**CONSEJO:** Cuando aparezca la pantalla de estado, presione el botón **CLOUD** (Nube) en el control remoto para ajustar el nivel de intensidad de CLOUD TOUCH. La intensidad seleccionada se muestra junto a CLDINTSTY en la esquina superior izquierda de la pantalla de estado.

También puede usar los botones de navegación para ajustar la intensidad de Cloud Touch en la esquina superior izquierda. Consulte la página 102 para obtener más información.

Este ajuste retorna a SOFT (Suave) (Ajuste predeterminado) cuando la silla se apaga y se vuelve a encender.

También puede agregar hasta seis zonas de masaje por compresión de aire Cloud Touch, además de calor calmante para ayudar a aflojar los músculos de la espalda.

## AJUSTE DEL CALOR

La silla Super Novo X cuenta con calor en el área de la espalda y de las pantorrillas. Para acceder a los controles de calor:

Presione el botón de **control dactilar térmico**  del apoyabrazos izquierdo o el botón HEAT del control remoto para activar o desactivar el calor.

APOYABRAZOS IZQUIERDO

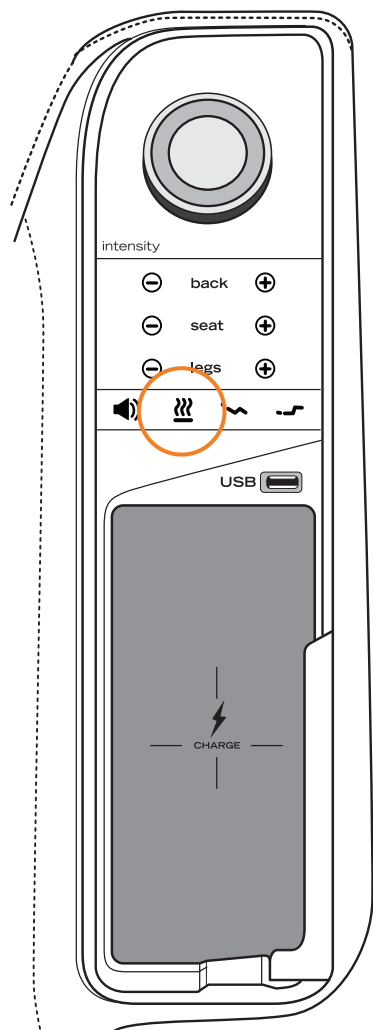

CONTROL REMOTO





# tome el control

## CONFIGURACIÓN DE LA DURACIÓN DEL MASAJE

Puede configurar la duración de su masaje a 10 (predeterminado), 20 o 30 minutos, desde el menú SETTINGS (Ajustes) o desde la pantalla de estado. Este ajuste se guarda hasta que lo cambie, incluso si la silla se apaga y se vuelve a encender.

1. Desde **MAIN MENU** (Menú principal), seleccione **SETTINGS** para visualizar el menú de ajustes.
2. Seleccione **TIME** (Tiempo) y luego seleccione la duración del masaje que desea.

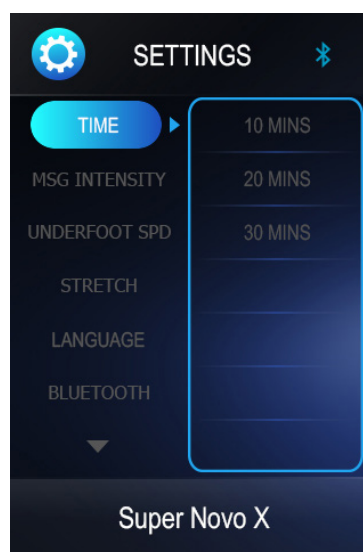
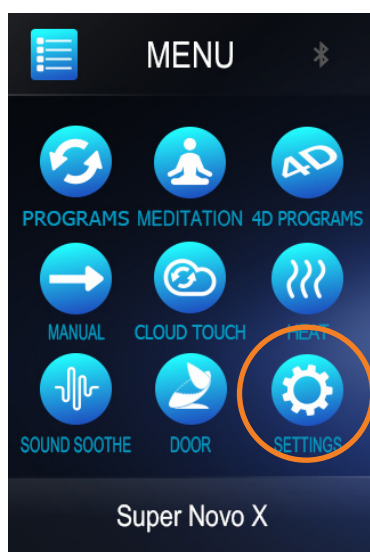

Para fijar la duración del masaje desde la pantalla de estado, utilice los botones de navegación arriba/abajo para seleccionar el tiempo restante del masaje y, a continuación, utilice los botones izquierda/derecha para fijar la duración deseada. **NOTA:** Si hay un masaje en curso, la duración seleccionada anula el tiempo restante de la sesión de masaje actual.

Puede ajustar la intensidad de su masaje robótico para satisfacer su necesidad actual y configurar la duración del masaje deseada.

## CONFIGURACIÓN DE LA INTENSIDAD DEL MASAJE DE LA ESPALDA 3D

Puede elegir entre cinco ajustes de intensidad del masaje robótico, que inciden sobre los programas de masaje automático y manual. Este ajuste retorna a SOFT (Suave) (Ajuste predeterminado) cuando la silla se apaga y se vuelve a encender.

**NOTA:** Debe estar activo un programa de masaje antes de seleccionar una intensidad de masaje. No puede ajustar la intensidad del masaje durante los programas de MEDITACIÓN.

1. Desde **MAIN MENU** (Menú principal), seleccione **SETTINGS** para visualizar el menú de ajustes.
2. Seleccione **MSG INTENSITY** (INTENSIDAD DEL MASAJE) y, a continuación, seleccione la intensidad del masaje de espalda que desee.

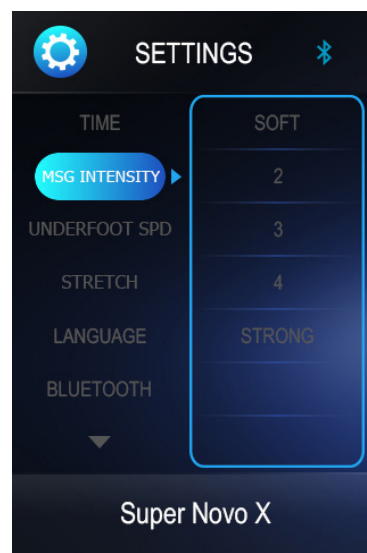
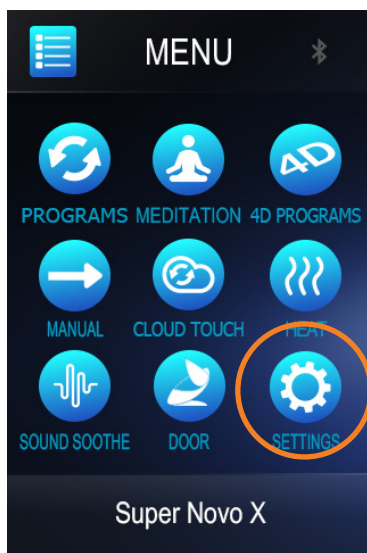

**CONSEJO:** Cuando aparezca la pantalla de estado, utilice los botones de navegación para configurar el ajuste de intensidad (INTSTY) en la esquina superior izquierda.

# tome el control

## AJUSTAR LA VELOCIDAD DEL RODILLO INFERIOR DEBAJO DE LOS PIES

Puede ajustar la velocidad del rodillo inferior debajo de los pies a SLOW (Lenta), MEDIUM (Media) o FAST (Rápida). También puede desactivar los rodillos. Este ajuste incide en los programas de masaje auto y manual. Este ajuste retorna a SLOW (Lento) (Ajuste predeterminado) cuando la silla se apaga y se vuelve a encender.

1. Desde **MAIN MENU** (Menú principal), seleccione **SETTINGS** para visualizar el menú de ajustes.
2. Seleccione **UNDERFOOT SPD** (Velocidad del rodillo debajo de los pies) y luego seleccione **SLOW** (Baja), **MEDIUM** (Media), **FAST** (Rápida) u **OFF** (Desactivado).

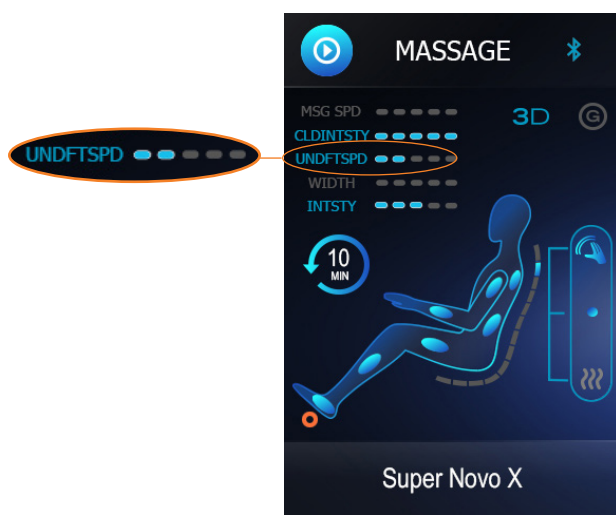
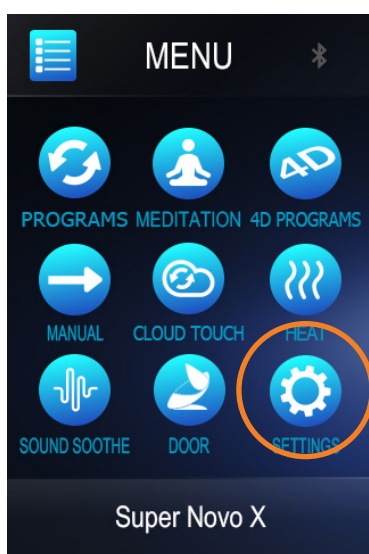

**CONSEJO:** Cuando aparezca la pantalla de estado, use los botones de navegación para configurar los ajustes Velocidad del rodillo debajo de los pies (UNDFTSPD) en la esquina superior izquierda.

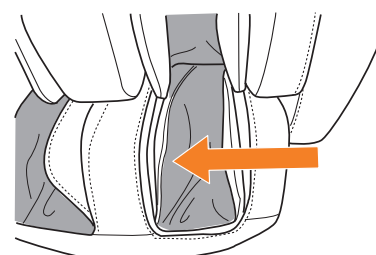

- ¿El masaje de los pies es demasiado suave? Retire las suelas suavizantes debajo de sus pies. Simplemente tire de las suelas suavizantes de las bolsas a través de la abertura situada en el borde interior de la cavidad para los pies.

**El masajeador de pantorrillas de la silla Super Novo X tiene mucha flexibilidad. Puede ajustar la velocidad del movimiento orbital de la pantorrilla y controlar la velocidad del rodillo bajo los pies.**

## AJUSTE DE LA VELOCIDAD DEL MASAJE ORBITAL DE PANTORRILLAS

Puede ajustar la velocidad del movimiento orbital de masaje de las pantorrillas a SLOW (LENTA), MED (MEDIA) o FAST (RÁPIDA). También puede desactivar el movimiento orbital. Este ajuste solo afecta a los programas automático y 4D. Este ajuste retorna a SLOW (Lento) (Ajuste predeterminado) cuando la silla se apaga y se vuelve a encender.

1. Desde **MAIN MENU** (Menú principal), seleccione **SETTINGS** para visualizar el menú de ajustes.
2. Seleccione **CALF MASSAGE** (Masaje de pantorrillas) y luego seleccione la velocidad **SLOW** (Baja), **MEDIUM** (Media), **FAST** (Rápida) u **OFF** (Desactivado).

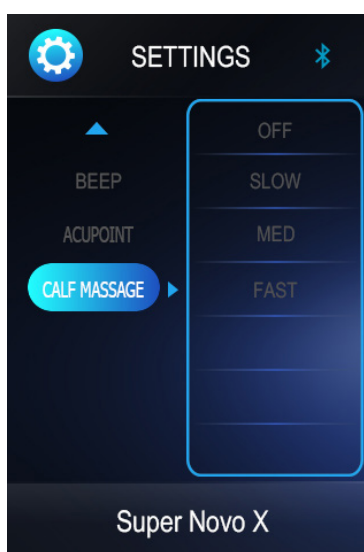
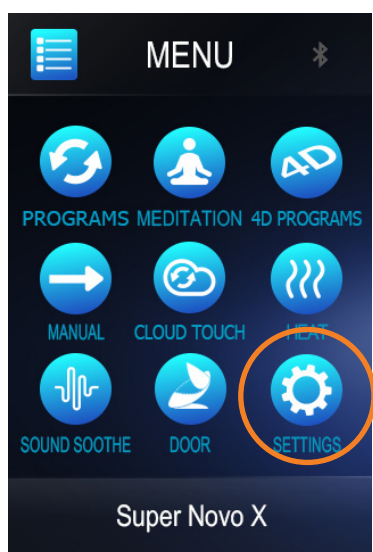

# tome el control

## CONFIGURACIÓN Y DESACTIVACIÓN DE LA FUNCIÓN DE ESTIRAMIENTO

Los programas YOGA STUDIO, 4D STRETCH, y DEMO incluyen una función STRETCH (Estiramiento). Puede configurar la dirección del estiramiento para estirar sus piernas hacia fuera (OUT o DOWN). También puede desactivar STRETCH (Estiramiento). Este ajuste retorna a DOWN (ABAJO) (Ajuste predeterminado) cuando la silla se apaga y se vuelve a encender.

1. Desde **MAIN MENU** (Menú principal), seleccione **SETTINGS** para visualizar el menú de ajustes.
2. Seleccione **STRETCH** (Estiramiento), luego **DOWN** (Abajo), **OUT** (Hacia fuera), u **OFF** (Desactivado).

**ATENCIÓN:** La función de estiramiento es bastante intensa. Tome el control remoto en su mano la primera vez que experimente uno de los programas que contenga la función de estiramiento para que pueda detener el masaje si el estiramiento es demasiado intenso para usted. Para un estiramiento menos intenso, defina la dirección del estiramiento en **OUT** (Hacia afuera). Para un estiramiento hacia ABAJO más intenso, empuje las piernas hacia fuera todo lo que pueda mientras el apoyapiés mide la longitud de sus piernas.

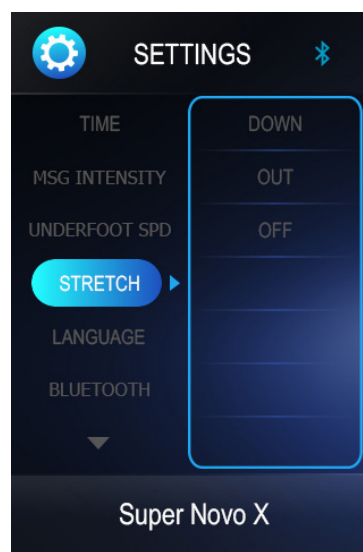
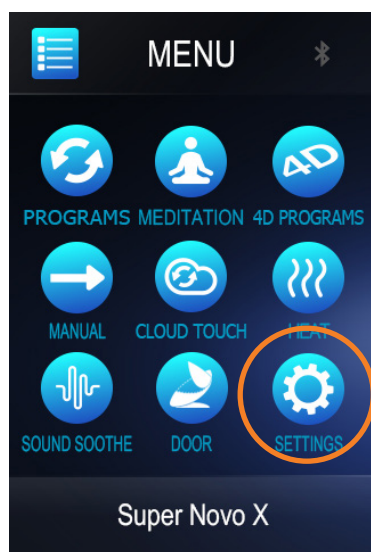

Para los programas que incluyen la función **Stretch (Estiramiento)**, puede elegir si desea estirar las piernas hacia afuera o hacia abajo. Pero también puede configurar el ajuste de **BLUETOOTH** de la silla, que debe estar en **ON (Activado)** para usar **SOUND SOOTHE (Sonidos relajantes)**, y reproducir música a través de los altavoces de sonido de alta calidad por **JBL** de la silla.

## CÓMO CONECTAR UN DISPOSITIVO AL SISTEMA DE SONIDO PREMIUM

Su silla de masaje contiene altavoces incorporados Sound by JBL de alta calidad a los que puede conectarse por Bluetooth. Es importante comprobar que el ajuste de **BLUETOOTH** esté en **On (Activado)** antes de usar **SOUND SOOTHE (Sonidos relajantes)**, o reproducir música a través de los altavoces de la silla. Este ajuste se guarda hasta que lo cambie, incluso si la silla se apaga y se vuelve a encender.



1. Desde **MAIN MENU (Menú principal)**, seleccione **SETTINGS** para visualizar el menú de ajustes.
2. Seleccione **BLUETOOTH** y verifique que esté colocado en **ON (Activado)**. Ahora su dispositivo puede detectar la silla de masajes.
3. Con su dispositivo, busque dispositivos Bluetooth y seleccione **SUPER NOVO X** (número de serie de la silla) para conectarse. *Consulte las instrucciones de su dispositivo para más información.*
4. ¡Disfrute de su música preferida durante sus masajes favoritos!

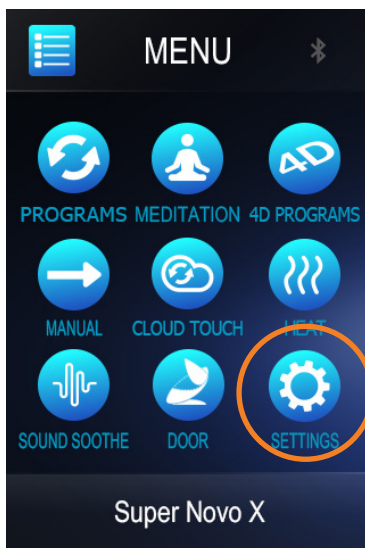

# tome el control

## SELECCIÓN DE UN IDIOMA

Puede seleccionar si desea mostrar todos los textos de la interfaz en inglés (predeterminado), chino, coreano o vietnamita.

1. Desde **MAIN MENU** (Menú principal), seleccione **SETTINGS** para visualizar el menú de ajustes.
2. Seleccione **LANGUAGE** (Idioma) y luego seleccione el idioma que desea.

Si seleccionó un idioma distinto al inglés y no lo entiende, siga estos pasos para regresar a la pantalla en inglés:

1. Apague la silla y enciéndala.
2. Desde **MAIN MENU** (Menú principal), seleccione **SETTINGS** para visualizar el menú de ajustes.
3. Seleccione **LANGUAGE** (Idioma) y luego seleccione el idioma que desea.

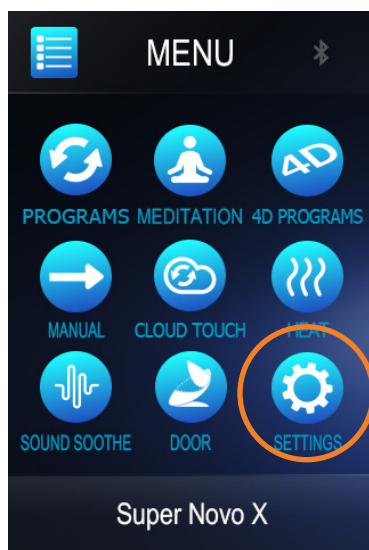

Puede elegir si desea visualizar el control remoto en uno de los cuatro idiomas.  
Puede seleccionar si desea o no escuchar un pitido cuando presione los botones del control remoto.

## DESACTIVAR / ACTIVAR EL SONIDO DE NAVEGACIÓN REMOTA

Puede seleccionar si desea o no escuchar un pitido cuando presione los botones del control remoto. Este ajuste se guarda hasta que lo cambie, incluso si la silla se apaga y se vuelve a encender.

1. Desde **MAIN MENU** (Menú principal), seleccione **SETTINGS** (Ajustes) para visualizar el menú de configuración, y luego desplácese a la segunda pantalla.
2. Seleccione **BEEP** y luego seleccione **ON** (Activado) u **OFF** (Desactivado).

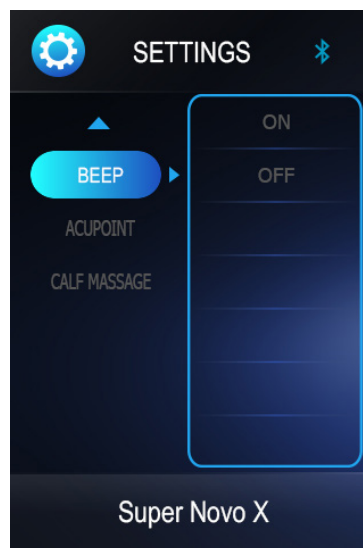
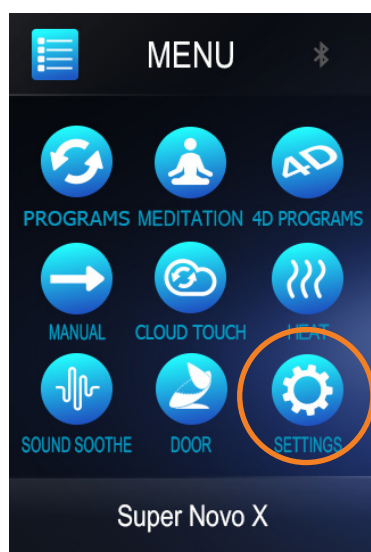



# tome el control

## DISFRUTE DE RELAJANTES SONIDOS DE LA NATURALEZA

Puede elegir entre ocho relajantes sonidos de la naturaleza SOUND SOOTHE para acompañarle durante su masaje.

**IMPORTANTE:** La función **BLUETOOTH** debe estar en posición **ON** (Activado).

1. Desde **MAIN MENU** (Menú principal), seleccione **SETTINGS** para visualizar el menú de ajustes.

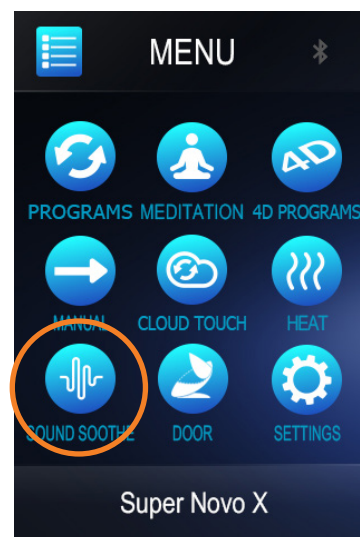

2. Seleccione **BLUETOOTH** y verifique que esté colocado en **ON** (Activado).

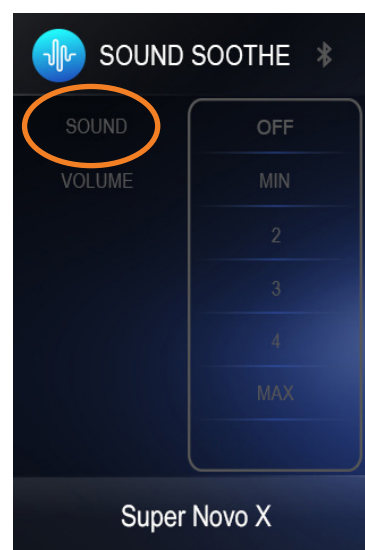

**Complemente su masaje** con uno de los ocho sonidos relajantes de la naturaleza **Sound Soothe** incorporados; hasta puede controlar el volumen.

4. Seleccione **SOUND** (Sonido), presione el botón de navegación derecho para mostrar el menú **SOUND** y, a continuación, elija los sonidos de la naturaleza que desee.

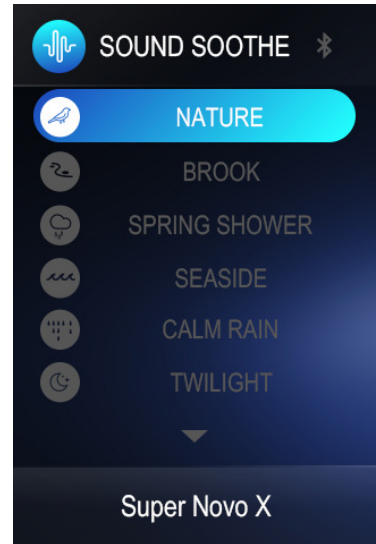

ESPAÑOL

5. Seleccione **VOLUME** (Volumen), luego **MIN**, **2**, **3**, **4**, **MAX** (Valor predeterminado), u **OFF** (Desactivado).

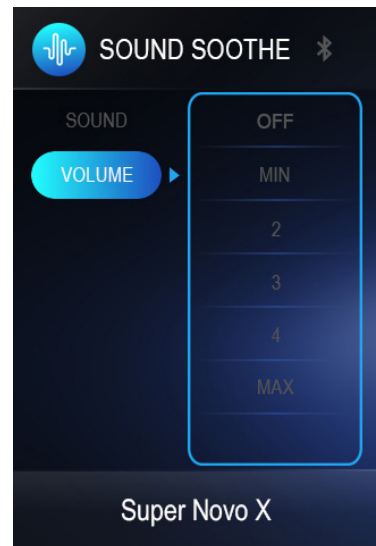

**CONSEJO:** Para controlar el volumen, presione el botón del volumen del control conveniente del apoyabrazos izquierdo y luego gire el botón circular plateado externo.silver ring.

## AJUSTE DEL ALCANCE DEL MASAJE VERTICAL

Para ajustar el alcance del masaje vertical durante un programa de masaje automático:

1. Presione uno de los botones de posición del control remoto. ▲ ▼ .
2. Si el ajuste **ACUPOINT** del menú **SETTINGS** (Ajuste) está en **AUTO**, aparecerá la pantalla ACUPOINT ADJUST SHLDR HGT DETECTING (AJUSTE ACUPOINT DETECCIÓN ALTURA DE LOS HOMBROS); el mecanismo de masaje escanea su espalda y asigna automáticamente su masaje para conseguir la máxima eficacia.

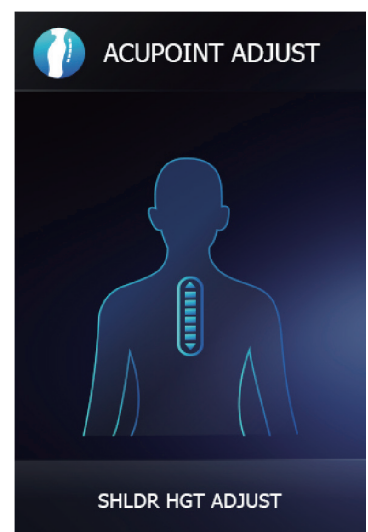

3. Cuando la detección corporal AcuPoint® haya finalizado, aparecerá la pantalla ACUPOINT ADJUST SHLDR HGT ADJUST (AJUSTE ACUPOINT AJUSTE ALTURA DE LOS HOMBROS); utilice los botones **POSITION** del control remoto para ajustar la altura de los hombros, si lo desea.

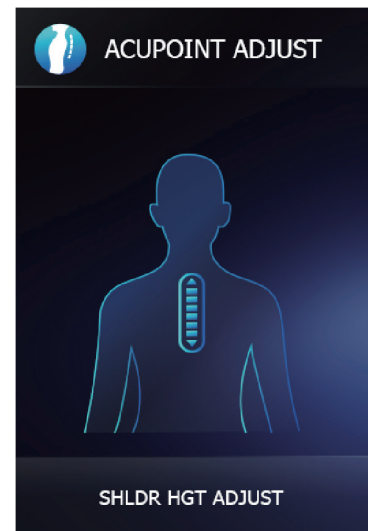

4. Si el ajuste de **ACUPOINT** en el menú **SETTINGS** (Ajustes) está en **MANUAL**, aparecerá la pantalla SHLDR HEIGHT (Altura de hombros). Ajuste la altura de los hombros hasta la posición deseada, desde pequeños (1) a grandes (9). Su masaje se asignará automáticamente a la altura de hombros seleccionada para lograr la máxima eficacia.

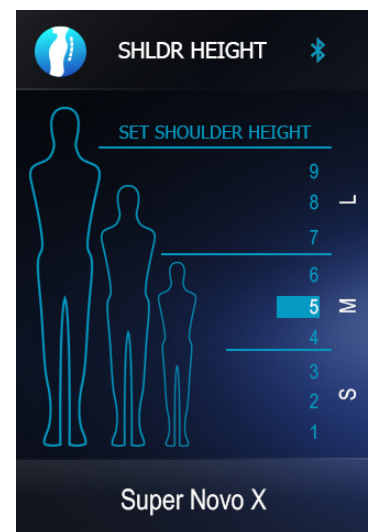

Altura total	Configuración de hombros
1,8 m y más	8 – 9
1,73 m – 1,79 m	6 – 7
1,60 m – 1,72 m	3 – 5
1,52 m – 1,59 m	1 – 2

# tome el control

¡CONTROLE SU SUPER NOVO X DESDE SU TELÉFONO!

¡Descargue la aplicación Human Touch para controlar su silla de masaje desde su teléfono o tableta! Simplemente descargue la aplicación, asegúrese de que la función **BLUETOOTH** esté en posición **ON** (Activado), conéctese a la silla (la ID de Bluetooth es el número de serie de la silla), y ¡está listo para comenzar!



Human Touch



o



## CONTROLE SU MASAJE SIN USAR LAS MANOS CON AMAZON ALEXA Y VIRTUAL THERAPIST® DE HUMAN TOUCH

La nueva silla Super Novo está habilitada para Alexa con



La silla de masaje Super Novo ofrece una nueva y peculiar tecnología de experiencia del usuario llamada Virtual Therapist. Al combinar el poder de una silla de masaje Human Touch con el reconocimiento por voz de Amazon Alexa, Super Novo es la primera silla de masaje en implementar la capacidad Alexa. Esta función es una experiencia distinta a todo: comprender y prever las preferencias del usuario para un masaje verdaderamente único y personalizado.

Obtenga el Virtual Therapist Bridge complementario que le permitirá a la silla Super Novo funcionar con **Amazon Alexa**.

1. Vaya a: [www.humantouch.com/VTBridge](http://www.humantouch.com/VTBridge)
2. Complete el formulario. Necesitará el Número de serie ubicado en la parte posterior de la silla para completar el formulario.
3. El Virtual Therapist Bridge le llegará en 2 a 3 semanas después de que hayamos recibido su solicitud.



# cuidado y mantenimiento

**Para mantener su producto en funcionamiento y luciendo bien, siga estos pasos simples para su cuidado.**



## **ADVERTENCIA:**

1. Asegúrese de desconectar el cable de alimentación del tomacorriente antes de limpiar la silla.
2. Cuando limpie el control, el panel de control dactilar o el interruptor de alimentación, utilice solamente un paño seco. Nunca utilice un paño húmedo para limpiar el control ni el interruptor de alimentación.
3. Asegúrese de probar las soluciones limpiadoras en una superficie pequeña no visible del producto para garantizar que el color no se desvanezca antes de usar la solución en toda la superficie del producto.
4. No utilice benceno ni disolventes en su producto.

### **Estándar de código de limpieza:**

Para mantener su producto Human Touch en óptimas condiciones, siga estos códigos de limpieza:

#### **Telas y Sofhyde: Código de limpieza W**

Limpie el polvo y/o aspire con máquina con un accesorio de vacío de cepillo suave. Si el producto se ensucia, use un agente limpiador suave, con base de agua, como un detergente suave o un champú para tapicería sin disolventes. Para limpiar la cavidad de masaje de pies/pantorrillas, abra la cremallera y retire los insertos de la silla, lave a mano con un detergente suave y luego deje secar.

#### **Cuero**

Limpie el polvo y/o aspire con máquina con un accesorio de vacío de cepillo suave. Si su producto se ensucia, use un limpiador para cuero libre de aceites y detergentes. Después de limpiar la silla, acondicione el cuerpo con un acondicionador especial para cuero. Se recomienda acondicionar el cuerpo cada año.

### **Mantenimiento y reparación:**

1. La mecánica de este producto está especialmente diseñada y construida para no requerir mantenimiento. No se requiere servicio ni lubricación periódicamente.
2. La silla solo debe recibir servicio por parte de un centro de servicio autorizado.
3. Reemplace las cuatro baterías de 9 V que alimentan el sistema de respaldo de la batería después de cada uso o una vez al año si no se usan.

### **Almacenamiento:**

1. Cuando no se utilice por un largo período, recomendamos cubrir la silla, enrollar el cable de alimentación y colocar la unidad en un lugar libre de polvo y humedad.
2. No lo conserve cerca del calor, ni de las llamas.
3. No deje este producto expuesto a la luz solar directa por largos períodos de tiempo. Ello puede causar decoloración o daños.
4. No utilice o almacene el producto a temperaturas extremas; si el producto se almacena a bajas temperaturas, puede ser necesario que el producto esté a temperatura ambiente por 48 horas para que funcione correctamente.
5. El producto se debe utilizar y almacenar en un ambiente sin condensación de humedad que oscile entre un 10 y un 80 %. La humedad excesiva dañará la mecánica del producto.

# ¿tiene dificultades?

La silla de masaje Super Novo X es una combinación sofisticada de piezas mecánicas, electrónicas y software que trabajan en conjunto para ofrecerle la máxima experiencia de masaje. Tal complejidad trae consigo la oportunidad de lo que llamamos la “confusión” de la silla de masaje. Así que, si su silla de masaje mostrara algún comportamiento anormal, haga lo siguiente para restablecer la silla por completo:

1. Presione el botón **POWER / PAUSE / RESTORE** (Encender/Apagar/Pausa/Restablecer) del control remoto y seleccione **POWER OFF** (Apagar) para devolver la silla a la posición vertical.
2. Coloque el interruptor de alimentación de la silla (ubicado en la parte posterior de la silla) en posición de apagado (OFF).
3. Desconecte la silla de la fuente de alimentación.
4. Espere 30 segundos.
5. Conecte la silla a la fuente de alimentación y luego coloque de nuevo el interruptor de alimentación en posición de encendido (ON).

Al igual que cualquier otro equipo electrónico, esta simple secuencia de restablecimiento resolverá muchos problemas. No obstante, si el problema persiste, haga lo siguiente antes de comunicarse con nuestro Equipo de experiencias del cliente (esto nos servirá para ayudarlo más rápidamente):

1. Ubique el Número de serie indicado en la parte posterior de la silla y anótelo.
2. Ubique su comprobante de compra, ya que lo necesitaremos para procesar cualquier reclamo de garantía.
3. Escriba los pasos específicos que tomó antes de experimentar el problema. Por ejemplo: “Me senté en la silla, seleccioné Cloud Touch en el control remoto, luego seleccioné Foot/Calf, luego escuché un sonido que no es normal.”
4. ¡Luego de seguir estos pasos, estará listo para contactarnos!

---

¿Tiene problemas? Comuníquese con nuestro Equipo de experiencias del cliente a través del número **800-355-2762** de lunes a jueves de 7 a.m. a 4:30 p.m. PST, viernes de 7 a.m. a 3:30 p.m. o escriba a **csadmin@humantouch.com**

---

## Especificaciones\*

Voltaje de operación:	CA 110-120 V, 60 Hz, 250 W
Consumo de energía:	2,3 A
Puerto USB:	CC 5 V, 2 A
Carga inalámbrica:	10 A
Tamaño de la silla (vertical):	160 cm La x 86 cm An x 124 cm Al
Tamaño de la silla (reclinada):	201 cm La x 86 cm An x 81 cm Al
Espacio necesario para reclinarla:	5 cm
Peso del producto:	167,4 kg
Peso máximo de carga:	129 kg

*\*Las especificaciones quedan sujetas a cambio sin previo aviso.*